

Ante Jonsson - Besök hos utomjordiska civilisationer

Sune Hjorth & Ante Jonsson

Zindermans Förlag, 1989 - 149 sider





Det första mötet (84-02-03)

Natten till fredagen den 3 februari 1984 var jag på hemväg i bil från mina vänner i Ingelstad till mitt hem i Tingsryd, c:a 20 km längre söderut, i södra Småland. Det snöade kraftigt, temperaturen var nollgradig och det var ganska halt. Jag höll nog en hastighet av drygt 70 km/tim, men saktade ner till 60 km/tim i närheten av ett viltstråk, där det hänt en del olyckor med korsande älgar och rådjur. Jag befann mig då inte långt från Uråsa flygfält.

I början av en äng på vänstra sidan om vägen får jag plötsligt syn på en mörk, ganska liten figur. Min första tanke är att det är någon på hemväg till Uråsa eller Väckelsång. Mitt ute på ängen ser jag så ett stort svart föremål som ser ut att hänga i luften ett tiotal meter över marken! Jag saktar ner farten ytterligare och får en uppfattning av att föremålet är 70 - 80 meter långt och mellan 5 och 10 meter högt.

Den mörka personen som jag nyss passerat är plötsligt försvunnen. Jag vevar ner rutan för att lyssna, men inte det minsta ljud hörs. En tanke dyker upp: kameran! Jag trampar ner gaspedalen för att skynda mig hem och hämta den. Under vägen funderar jag på vad för slags föremål det kunde ha varit. En helikopter eller ett flygplan kan det knappast ha varit, för varken storlek eller utseende stämde.

Hemma i Tingsryd är det släckt i huset, men min fru är vaken och säger åt mig att låsa garaget. Jag säger till henne, att jag bara skall ha min kamera och åka till Väckelsång för att fotografera ett flygande tefat eller liknande. Medan jag kör mot Väckelsång i ganska hög hastighet tänker jag på chansen att jag kan få mitt livs bild.

Framme vid ängen finner jag till min stora besvikelse, att föremålet försvunnit. Men när jag kör fram mot avtagsvägen till Uråsa för att vända får jag se något som jag aldrig trott vara möjligt. Jag tvärbromsade så kraftigt, att jag snurrade runt ett helt varv i halkan och blev stående med lyset rakt mot föremålet, som stod stilla mitt på vägen med vad jag uppfattade som nosen rakt emot mig!

Eftersom jag inte kunde komma förbi, så försökte jag svänga åt vänster för att vända. Jag fick ytterligare en sladd så att jag var nära att krocka med föremålet. Hur det var så kom jag upp i en snövall, fortsatte tvärs över Uråsa-vägen och fastnade i en snövall på dennas andra sida. Det gick inte att backa, så jag öppnade bildörren för att gå ut och titta hur mycket jag satt fast.

Rädd och lättskrämmd har jag aldrig varit, men vad jag fick se när jag öppnade bildörren skrämde mig till den milda grad, att det tog en lång stund innan jag fick fram ett ljud. Men då skrek jag som jag tror ingen människa har skrikit. Jag såg en varelse som tog tag i mig och mer eller mindre lyfte mig ur bilen! Jag sparkade och skrek allt vad jag kunde, och på något vis lyckades jag komma loss och började springa mot ett hus en bit in mot Uråsa-vägen.

Då stod plötsligt nästa varelse framför mig, och samma sak hände igen. Den tog tag i mig, samtidigt som den första tog mig i ryggen. Jag försökte komma loss igen, jag slog vilt omkring mig och träffade den ene i vad jag förmodade var huvudet. Men dom var ju lika svarta som farkosten, så jag såg inget ansikte på någon av dom. Hur det var så slet jag mig lös igen och sprang mot huset.

Då dök en tredje varelse upp framför mej, och i nästa ögonblick fick jag se farkosten igen, hängande ett tiotal meter upp i luften! Nu var alla tre på mej och vi rullade runt på vägen. Som jag uppfattade det, så ville de ha in mej i farkosten. Först nu såg jag att det inte verkade som om de hade några ben, de liksom svävade ett par decimeter över marken! Jag blev som paralyserad och utan något som helst motstånd från min sida var vi på väg mot farkosten.

Vad som sen hände minns jag inte, kanske hade jag svimmat. När de äntligen släppte mej, stod vi först helt stilla och tittade på varandra. Sen fick jag se lyset från en långtradare som var på väg åt vårt håll. Jag började springa mot vägen, men benen bar mej inte utan jag kröp fram. När långtradaren körde förbi, såg jag hur varelserna försvann snett bakåt och uppåt, och jag kröp fram till min egen bil.

Jag märkte att jag var kall och blöt om ena foten och upptäckte att jag inte hade några tofflor på mej. Sedan började jag att skaka och få några egendomliga stickningar i händerna och något olustigt i halsen. Därefter minns jag inte mycket, förrän det stod någon utanför bilen. Senare fick jag veta att det var polisen. Jag har ett svagt minne av att de pratade med mej. Sedan kommer en minne slucka som förblir stängd tills jag vaknar på Sankt Sigfrids sjukhus i Växjö.

När jag så här efteråt grunnar på vad som hänt, så ångrar jag väl lite att jag inte följde med dom frivilligt in i farkosten (om jag nu inte redan varit inne i den), men jag handlade väl som alla andra skulle ha gjort i min situation. Och en annan sak jag inte kan förstå är varför det var så tyst. Det enda som hördes var en skällande hund.

Jag har ju läst att dom här så kallade UFO:s ger ifrån sig både ljus och ljud, med detta var som sagt ljudlöst och inte det minsta ljus såg man, inte ens en skiftning i allt det svarta. Egentligen skulle jag berätta lite om vad som hände på Sankt Sigfrids sjukhus den tid jag var där. Men det hela var så fruktansvärt löjligt, att jag hoppas att ingen nånsin ska behöva uppleva något liknande, så förödmjukande var det. Jag och de andra patienterna blev behandlade som om vi inte var mer än 3—4 år gamla! Det är tydligen mycket som behöver ändras på i den fina svenska sjukvården!

Utskriven från sjukhuset blir jag kallad till kriminalpolisen i Växjö där jag under något slags förhör får berätta vad som hänt. Till slut blir jag vallad på "brottsplatsen", det är allt. Då jag undrar, varför man inte gör någon undersökning av platserna där allting utspelades, får jag en minst sagt underlig förklaring. Jag har inte varit med om detta som jag berättat, utan har varit där i helt andra ärenden!

Vilka andra ärenden får jag reda på av min fru. Hemma hos henne har polisen varit med den befängda idén att jag skulle vara en spion, lejd av någon annan för att åka och fotografera Uråsa flygfält, som är militärt! Jag får veta att dom tog min kamera, när dom hittade den i bilen. Dom hade haft förhör med min fru om vad jag gjorde ute mitt i natten, och om hon inte tyckte det var egendomligt att jag inte var hemma på nätterna. Det hade hon emellertid inte tyckt, eftersom jag rätt så ofta fotograferade nattmotiv.

Men polisen hade stått fast vid sin idé om att jag skulle spionera på militära anläggningar. Men som jag sa till dom efteråt, om jag ville spionera på försvarets militära anläggningar, så vet jag bra mycket bättre objekt än Uråsa flygfält! Jag trodde att polismyndigheten var till för att hjälpa människor i situationer som denna och inte ge sig på övriga medlemmar i familjen med en massa oriktiga och oförskämda uttalanden!

En månad senare (84-03-06)

Den första gången jag träffade på dessa underliga föremål för omkring en månad sedan, var jag ordentligt skrämmd och orolig. Men ända sedan detta hände har jag haft en egendomlig känsla av att jag skulle få träffa på dom igen. Flera gånger när jag lagt mej har det varit som om någon kallat på mej, och det har pågått ungefär ett par gånger i veckan. Jag har blivit orolig och inte kunnat somna om. Jag har då stigit upp och gått ut i köket och tänt en cigarrett för att lugna ner mej. Har det varit för svårt, så har jag gått ut och gått en sväng.

De senaste veckorna har jag känt att någon vill mej något precis innan vi skall gå till sängs. Då har jag sagt till min fru att jag bara ska gå en runda runt kvarteret innan jag lägger mej. Jag har inte talat om varför jag går ut, för hon skulle antagligen skratta åt mej. Efter det första mötet med dessa som jag nu kallar mina vänner från någon annanstans och sedan både polis och läkare kontaktade henne om mina så kallade idéer, så tror hon inte mycket på det som har hänt. Jag klandrar henne heller inte för det, för det är så jag knappast tror på det själv, det är som en dröm!

Natten till den 6 mars vaknade jag av att någon liksom tog tag i mej. Jag trodde det var min fru, men hon sov, så jag vände mej om för att sova vidare. Men på nytt var det någon som tog tag i min vänstra axel. Jag satte mej opp i sängen, och då kom åter denna minst sagt egendomliga känsla av att någon kallade på mej. Jag gick ut i köket som så många gånger förut, men känslan av att någon ville mej något blev ännu starkare.

Jag klädde på mej och gick ut på gatan. Under gatlampan stod jag och rökte, när jag fick se en person på gatan en bit längre bort. Han var barhuvad och klädd i en lång svart rock eller kappa. Det var som om han kallade på mej, men inte med några synliga tecken. Jag vet inte varför jag gick mot honom, men det kändes som om han ville mej något.

När jag gått en bit, är han försvunnen. Jag tänker att jag har inbillat mej alltihop och skall just vända, när han dyker upp igen en bit längre bort. Jag går mot honom, men samtidigt förflyttar han sig ännu längre bort, men inte längre än ätt jag ser honom. Men, herregud, han går ju inte, han mer eller mindre svävar fram, nedanför kanten på kappan ser jag inga fötter!

När han befinner sig under en gatlykta så ser jag att hans ansikte är nästan kritvitt och rysligt

smalt och långt. Jag vet inte varför jag följer honom, men till slut stannar han vid en äng som ligger en 600-700 meter från min bostad. Han viker av inåt ängen, och när jag kommer fram till ängen så ser jag för andra gången i mitt liv en stor svart farkost som hänger därute, och bredvid den står en annan, rätt så kortväxt man!

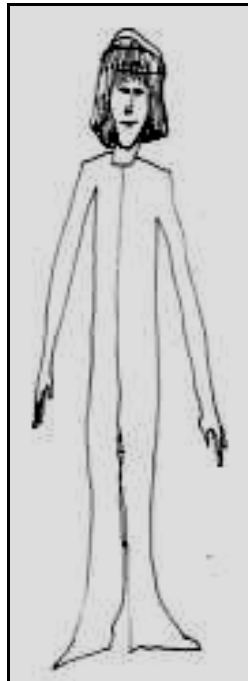

Jag vet inte varför, men jag känner mej nu helt lugn. Jag står en stund och tittar ut mot föremålet. Då får jag syn på den långa igen, strax framför farkosten. Den ser likadan ut som förra gången, fast mycket mindre, kanske 10-15 meter lång och 3-3,5 meter hög. Det syns inte några ben eller hjul på den, bara något som liknar pontoner på ett sjöflygplan. Jag uppskattar höjden över marken till 2-3 meter. Inga rörelser syns. Den är mörk och dyster till färgen, inga ljus eller fönster syns.

Jag hör ett svagt susande ljud, och så är mannen försvunnen, sen är det lika tyst igen. Men farkosten lyfter sakta rakt opp, för att sedan komma mot mej och stanna 15-20 meter ovanför mej. Plötsligt lyser farkosten till med ett svagt blågrönt ljus, och mitt under är det helt vitt. Så slocknar ljusen.

Nu händer något som mer eller mindre får mej att tappa andan: jag befinner mej plötsligt 25-30 meter upp i luften i stående ställning, utan att kunna röra mej eller skrika! Jag ser allt tydligt. Jag hänger inte i några trådar eller liknande, och det är ingen som håller i mej. Det känns som om jag stod på ett fast underlag, men det syns ingenting under mej mer än träden!

Hur jag kom upp har jag ingen aning om. Rösten inom mej säger att jag inte behöver vara rädd, men försök att inte bli det, när man hänger fritt långt upp i luften utan att ha något att hålla sig i och inte en människa i närheten att ropa på! Det gick väl inte mer än 10-15 sekunder förrän jag plötsligt sänktes sakta nedåt och placerades mellan en sten och en blomrabatt i min egen trädgård!

Först nu fick jag syn på farkosten igen, den hängde strax över en björk en bit ifrån min trädgård. Samtidigt fick jag se fyra lysande prickar i storlek som tennisbollar närma sig rakt

uppfifrån ner mot farkosten, för att sedan stanna runt den. Nu var de betydligt större, kanske närmare en meter i omkrets, med farkosten i mitten såg det ut som femman på en tärning. När kloten närmade sig farkosten så lyste de skarpt vita, för att slutligen få en gulröd färg, men fortfarande med vita inslag i centrum.

Farkosten stannade inte många sekunder utan gav sig iväg ner mot sjön som ligger 600-700 meter söderut. Underligt nog följde inte kloten efter utan dalade sakta ner mot marken, där de upplöstes. Jag gick in och klädde av mej och funderade på vad som hade hänt, men jag sa ingenting till min fru.

Färd till okänd planet (84-04-26)

Nu har det hänt igen: jag vaknar om natten av att någonkallar på mej. Jag går ut, upptäcker samma figur som jag mött förut, följer efter honom till samma ställe där jag förra gången såg farkosten. Det är samma lugna och fina känsla, men med en väsentlig skillnad. När jag upptäcker farkosten denna gång, ser jag fönster eller liknande. Dom är två meter långa och 25—30 cm breda, och inne i farkosten lyser det med ett blå- grönt sken med lite skiftningar i brunt. Men det är inget fast sken, det liksom rör sej i vågor. Plötsligt ser jag ett blankt sken som liksom tar tag i mej och drar mej in i farkosten!

Vad som sen händer är så underbart och otroligt att jag tvekar att skriva ner det. Jag befinner mej i ett rum som mest påminner om en stor glaskula med ena halvan ogenomskinlig och en fjärdedel av andra halvan med matt men genomskinligt glas. Efter en stund känner jag att någon mer befinner sig i rummet fast jag inte ser någon. Samtidigt känner jag att det vibrerar under mina fötter. När jag tittar ut genom fönstret ser jag till min fasa, att vi inte längre befinner oss vid marken utan någon kilometer upp i luften!

Jag försöker säga något men kan inte. På något underligt vis känns det som om någon ber mej att vara tyst och sätta mej ner. Jag ser mej om efter en stol eller liknande men upptäcker inget annat än en bänkliknande historia framför det där konstiga fönstret, så jag sätter mej ner på den. Men döm om min förvåning när jag har satt mej till rätta på den, så liksom omsluter den mej och liksom suger in mej.

Nu har vibrationerna blivit starkare och fönstret är inte längre genomskinligt, men fortfarande är det samma mjuka sken i rummet. Jag uppskattar att det har gått ungefär två timmar sen jag kom in i farkosten. Plötsligt står han framför mej, den här korta figuren som jag har sett tidigare. Nu ser jag honom för första gången i ansiktet, ja, hela honom.

Han är 150-160 cm lång, har normal kroppsbyggnad men längre armar än jag. Hans hår är mer eller mindre ofärgat, och det växer runt hela ansiktet, för det syns inga öron och ingen haka. Två stora ögon som nästan är svarta, en platt näsa utan synliga näsborrar och en kraftig och stor mun. Det syns inga tänder, hela huvudet är klotrunt på ett lite komiskt vis. Han ser nästan lite sorgsen ut, men samtidigt lugn och mild.

Han sträcker fram en arm mot mej, och i handen har han något som liknar en mugg med något flytande i. Det ser ut som kraftigt utspädd mjölk, lite gråaktigt. Hans hand ser ut som min med

den skillnaden att det inte syns några fingrar. Han vill att jag ska dricka. Jag tvekar, men han insisterar, så jag gör som han vill. Det var inte särskilt gott, en lite fadd smak, men ändå sötaktig. Jag frågar vad det är för något, men får inget svar.

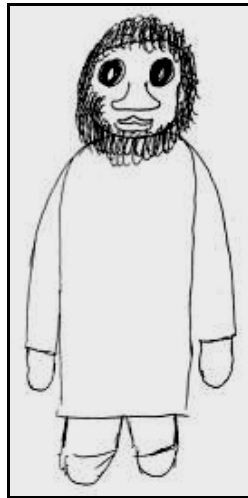

I stället vänder han sig om mot en vägg, och plötsligt blir en lysande tavla synlig på väggen. Döm om min förvåning när jag kan läsa helt vanliga ord på svenska: att, och, då, nu!

På något konstigt sätt får jag också en slags information överförd till mej av en svensktalande mansröst, det låter som om jag snarare hörde rösten inifrån än utifrån. Samtidigt som det på tavlan kommer fram en egendomlig kartbild med cirkelrunda symboler av olika storlekar inom gröna och blå fält säger rösten att det finns andra planeter i vårt solsystem där det existerar liv liknande vårt, men med högre intelligens och kunnande. Bl a har man en förmåga att resa eller förflytta sej i rymden som vi inte är i närheten av. Vi skulle kunna ta oss fram mycket fortare om vi använde "slingorna i rymden", vad det nu kan betyda. Vi borde också sluta med kärnvapen och liknande, innan det händer en katastrof.

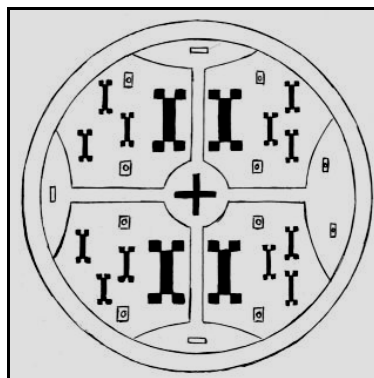

Detta var det sista jag hörde, sedan var mannen försvunnen, rummet blev mörkt och jag kunde se ut igen. Jag trodde att jag var nere på ängen igen, men det var jag inte. Visserligen såg jag en skog, några berg och något som liknade en stad. Fast den var inte som våra städer med sina hus, gator och bilar, den bestod av en massa lådliknande byggnader i olika format innanför en cirkelrund hög och bred mur. I centrum stod ett slags torn, blankt som krom, och på en öppen plats vid ena sidan av staden stod två likadana farkoster som den jag befann mej i.

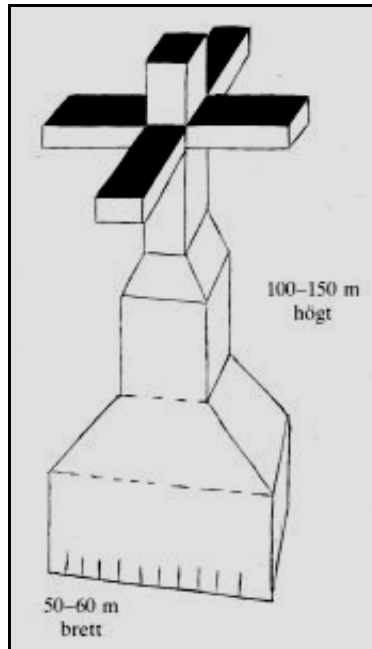

Vi förflyttade oss sakta över staden och sen över en sorts öken, mot en skogsbeklädd bergskedja. Jag såg bara två sorters träd i skogen, det ena påminde om lärkträd och det andra om någon sorts palmer med stora bruna klasar i grenarna. När vi hade passerat skogen och bergen så kom vi till ett stort vatten med landtungor som gick rakt över från ena sidan till den andra, och på varje landtunga stod det en massa torn med en låda på mitten.

Det var det sista jag såg av allt detta, sedan steg vi rakt upp, och fönstret gick det inte att se ut genom mera. Vibrationerna var tillbaka och även mannen jag träffat innan. Jag fick sätta mej på den där egendomliga bänken igen. Antagligen hade jag somnat, för jag tyckte att det inte hade gått lång stund förrän jag åter stod i min trädgård och såg hur han gav sej iväg neråt sjön. Men jag fick en känsla av att vi skulle mötas igen.

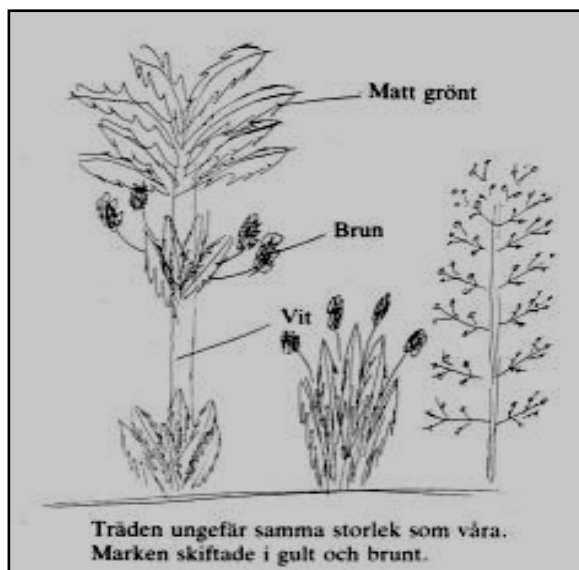

Den andra rymdresan (84-08-14)

Det har gått nästan fyra månader sen jag sist träffade honom, så jag trodde det var över nu. Kanske alltihop bara var inbillning? Men nu har samma sak hänt igen, samma inre röst som kallar på mej. Jag och min minsta dotter har sovit en stund, när jag vaknar av att han vill mej något. Jag tvekar att lämna min dotter ensam, men rösten säger mej att hon kommer att sova hela tiden. Jag vill inte lämna henne, men gör det ändå. Samma väg, samma äng.

Denna gången går jag in i farkosten själv, genom en rund öppning, uppför en trappa, in i samma rum som sist. Men när jag kommer in i rummet, så sitter där fyra stycken figurer. Tre av dem är som den kortväxte mannen jag träffade förra gången, och den fjärde är nog samma person som jag såg en gång förut ute på gatan. Han är längre än dom andra, har vitt ansikte som påminner om vårt fast det är lite smalare och längre med vitt hår. Han ber mej sitta ner på den här egendomliga bänken som nästan suger mej på plats.

När jag satt mej så kommer en femte figur in i rummet och ger mej en mugg med den där drycken som jag fått förut. Jag undrar vad det är, men säger inget. Jag får ändå svar utav den bleke mannen. Han säger att jag måste dricka ur detta, för annars så klarar jag inte resan vi skall göra. Jag frågar vart vi skall hän och varför. Han förklarar att vi skall resa till samma planet som förra gången, men jag är tillbaka innan morgonen. Han vill visa mej en del saker som vi här på jorden alldeles har missuppfattat.

Jag frågar varför just jag och inte andra som kanske skulle vara lämpligare. Han svarar att det finns även andra som varit med om samma saker som jag och att det skall bli flera. "Du är en av de många som har en annan tro än vi på vad ni kallar kristendom och historia." Jag svarar att det finns tusentals som inte tror på Gud. Han säger att innerst inne tror nog de flesta av er på Gud fast ni inte vågar visa det. Han vill visa mej vad som är sanningen bakom vår Gud och Jesus som vi läser och predikar om. Han vill även visa vad som kommer att hända om vi envisas med att tillverka och använda kärnvapen. "Hur skall det gå till?" frågar jag, samtidigt som jag känner att vi har lyft och är på väg från jorden.

"Du skall få se prov på självförstörelse. Det fanns folk på en nästan likadan planet som er som började tillverka kärnvapen för att strida inbördes. Det började som på jorden med ett krig mellan olika grupper av individer och slutade med att nästan allt liv utplånades. Vad som finns där idag är endast växtlighet och några stationer som vi har byggt för att försöka bygga upp en ny civilisation. Det är detta vi skall visa er så ni kan förstå vad det är ni håller på att göra med er själva och er planet. Andra har redan sett det, och nu är det din tur. Vi har studerat er sen flera tusen år tillbaka och samma mönster bildas hos er som det gjorde hos deleferna.

"Den ni kallar Gud var en delef som satte sin son för att tala om för er att ni är inne på fel väg. Men han var inte den ende av deleferna som placerades ut på jorden. De fanns på många andra ställen men blev inte lika uppmärksammade som Jesus på grund av att han utförde en del förbjudna saker som att bota sjuka. Det var inte så konstigt, för hans far var läkare på sin hemplanet. När detta hände så var den planeten redan då långt före er på alla områden. Inkafolkets förfäder var en delef, i Indien och i Sydeuropa fanns också flera delefer. Dom undervisade inte bara i rättfärdighet utan också i en byggnadsteknik som ni idag har glömt bort.

Han frågar mej om vi dag skulle kunna använda stenen på samma sätt som skedde i Inkariket och Egypten i forntiden, om vi skulle kunna spränga bergsrum som är lika släta som glas. "Ni

har inte lärt er att skära sten i skivor, men skulle ni hitta det ni kallar Atlantis, så skulle hela er civilisation ändras på några år! Jag skall avslöja för dej att både inkas och andra gamla kulturer använde maskiner till det mesta av sitt arbete. Dom fick sina maskiner av deleferna. Ni har inte hittat några rester av dem, men sådana finns bland annat i Atlantis och även hos inkas och på några andra ställen."

Jag frågar honom om det inte finns bevis över hela jorden på deras och delefernas existens. "Jo, men ni har bara inte lärt er att tyda och tolka alla tecken och saker som deleferna lämnat kvar. " Jag frågar också om Atlantis, vad det var och var det nu ligger, men får ett minst sagt egendomligt svar. "Börja leta i er historia, men tolka den rätt denna gång, så hittar ni det! Leta inte endast på land utan även utanför Faros, så får ni en utgångspunkt!"

Jag känner att det har slutat vibrera, och det har blivit ljus i fönstret på väggen. Jag känner igen platsen från förra gången och undrar vad som skall hända nu. Han säger att vi skall byta farkost, för att denna skall laddas om. Jag undrar om jag kan gå ut, men det är tydligen inte något problem. Väl ute så känns det som på sommaren hemma, lagom varmt fast mycket torrare luft. Vi går genom en tunnel och hamnar ute på en gata med dom här konstiga husen på bägge sidor. Jag kan inte låta bli att känna på en vägg, för dom är så underligt släta. Han säger att det är sten och metall. "Vi har samma metaller och sten som ni använder till era byggnader, men vi använder en annan legering i vår metall."

Vi är framme vid en annan farkost och går in. "Nu skall jag visa dej en förstörd planet, något som även kan bli ert öde!" Denna gång får jag inte sitta upp utan får lägga mej ner på en liknande historia som jag satt i förut. Jag tror att jag sov en stund, för jag mindes ingenting från den stund vi åkte iväg till dess att jag blev ombedd att sitta upp och titta ut. Vad jag nu får se är något fruktansvärt, inte minst med tanke på att vi kan göra likadant för oss själva på jorden. Städer som är nästan begravda i sten och sand, byggnader och skogar som är dränkta i vatten, sönderbränd och smält metall!

Det otäcka i allt detta är att det som är någorlunda helt är så likt det som finns på vår egen jord. Han säger: "Det är inte så konstigt om det liknar jordiska ting, för det är deleferna som har lärt er att bygga upp det ni har och som gett er tekniken och vetenskapen. Det enda som dom inte hade med sej är djuren som du kan se hos oss.

På ett ställe ser jag att dom håller på att bygga några hus av sten som dom skär ut ur ett berg för att sedan sätta på en metallkonstruktion. Ett stort stenblock tas från berget till byggplatsen med något som liknar en pråm. Men den svävar i luften och lyftes sedan som av en osynlig hand ner på en plattform där stenblocket placeras mellan två stora maskiner som liknar stridsvagnar. Det blixtrar till från bägge två, och så är blocket delat i flera flata bitar. Dessa sänkes sedan ner en efter en i en bassäng med vatten, och det ryker när de är nere i bassängen. De slipas får jag reda på. "Vi ska bygga en ny stad här", säger han. Jag frågar när den ska bli färdig, för med den farten så skulle ju en storstad vara färdig på en vecka. "Omkring en månad", svarar han.

Vi fortsätter till andra sidan av berget, där visar han mej den plats där hela denna förintelse började, nu bara ett stort hål av sand och grus. Här hade funnits en anläggning lika stor som Skåne med energiförsörjning till halva planeten. "Så nu förstår du kanske vad som skulle hända om ni inte slutar i tid." Jag frågar honom vad jag kan göra åt det och vem som skulle tro mej om jag talar om detta som jag har sett och hört. "Det är så många på jorden som är emot era experiment med kärnvapen och liknande, så ni kan lyckas få era ledare att lyssna och

förstå att dom planerar för sin egen undergång. Vi kan inte göra någonting för att hjälpa er, för om vi skulle visa oss - vilket vi har gjort ett flertal gånger - så skulle vi bli tvungna att försvara oss. Era ledare tar oss för en fiende, men officiellt existerar vi inte för dom! Vid ett flertal tillfällen har vi blivit jagade och beskjutna, men vi har hellre flytt undan än tagit strid. Om vi ville kriga med er, så kunde vi göra det, men det vore meningslöst, för det skulle inte bli något kvar av er. Jag ska visa dej vad jag menar".

Vi fortsätter en bit längre bort, och han visar mej en nästan förstörd byggnad. Så ber han mej att titta på tavlan på väggen. Vi flyger tills vi inte längre ser något av den plats vi nyss var på, utom på tavlan. Han säger att avståndet är nästan hundra mil bort. "Titta nu!" En blixtnedslag av damm, sedan är det över. Vi åker tillbaka till platsen, endast för att konstatera att byggnaden bara är en rykande grushög. Efter denna uppvisning åker vi vidare över denna enorma sophög av rester från en civilisation som för länge sedan slutat existera. Vi är på väg tillbaka till den förra planeten.

Under tiden som vi är på väg resonerar vi om deleferna, hur de tog sig till jorden och hur länge dom stannade. "Dom tog sig till jorden med sina egna farkoster flera hundra år före Jesu födelse. Denne Jesus som ni kallar Frälsaren var ju en deflef, och han dödades inte av er, utan han sövdes ner av andra delefer för att senare väckas och förflyttas till en annan plats. Hans lärjungar skulle läras att ta hand om befolkningen på andra ställen." Jag frågade om alla under som finns att läsa om i Bibeln, vatten som delar sej, gräshoppor i Egypten och annat. "Det var ett verk av deleferna, som försökte hjälpa den förtryckta befolkningen."

Jag frågar honom varför vi inte kan få denna hjälp idag. "dag", säger han, "finns inga av dom kvar utan endast tecken och saker som dom lämnat efter sej." "Var bodde dom?" frågar jag. "Dom bodde bland bergen och i havet. Jag har ju sagt, att om ni hittar Atlantis och dom stora grottna, så får ni svar på allt ni undrar över. Om ni hittar det och tyder tecknen rätt, så har ni ingenting att oroas över." Vi börjar att prata om förintelsen av delefernas planet, men det finns inte mycket att säga, för han har visat mej vad som hänt. Han säger bara än en gång, att vi måste sluta innan det blir för sent.

Så är vi framme. Han frågar om jag är hungrig, för det finns lite tid över. Vi går in i en byggnad som inuti i stort sett liknar en vanlig restaurang. Alla väggar är gula, tak och golv är röda, den lilla inredning som finns är blank som krom, stolarna består av en sits och ett rör och borden ser rätt så snarlika ut. Vi får mat direkt på en bricka, muggen är likadan som den jag sett förut, men denna gång är det något helt färglöst i den, som smakar gott, nästan som sockerdricka. Maten påminner om en stor biff, men den är mycket porös till konsistensen. Jag får även några salladsbiad. Medan vi äter så kommer det fram en annan man och tittar på mej och undrar om han kan få en sådan där eldhållare som jag har. Jag vet inte vad han menar, men min värd talar om att det är min cigaretttändare han menar, så han får den sen jag tänt en cigarett. Han tar den och går och sätter sej vid ett bord och försöker att tända den men lyckas inte, utan jag får visa honom.

Vi lämnar huset för att åter stiga in i farkosten och resa hem till jorden. Då frågar jag om djuren som jag skulle få se. "Vi ska visa dom på vägen härifrån." Vi lyfter och ger oss iväg, men bara en 20-30 meter över marken. Vi kommer fram till skogen som jag sett förut, och han ber mej att titta ner. Jag har väl sett många djur innan, men det här slår alla rekord.

Det första som jag får syn på är en stor ödla av något slag, 8-10 meter lång med alla regnbågens färger. Den står och äter på ett träd, och där är även andra ödlor i olika storlekar.

Lite längre bort får jag syn på något som ser ut som en korsning mellan en elefant och en myskoxe, också ett väldigt stort djur. Jag ser också några fåglar, men dom ser helt vanliga ut, ungefär som våra örnar, fast med andra färger.

Jag frågar om det inte finns fisk i vattnet. Han ber mej vänta ett slag, säger något åt en av dom andra, som går in i ett annat rum. Sen ber han mej titta ner i vattnet, och därnere ser jag en koloss som ser ut som en val fast mycket smäckrare, och så en del andra fiskar som liknar hajar. Jag undrar om det inte finns smådjur också. Det gör det, säger han, men det är sällan dom visar sej, det är endast dom stora som inte är rädda. Han säger också att en del av dom här djuren har levt på jorden en gång, och det finns fortfarande en del kvar. Dom håller sig undan, fast förr eller senare upptäcker ni även dom. Nu är vi på väg till orden igen, jag frågar hur det kan gå så fort. Han svarar: "Dit är inte så långt som ni tror, men ni kan ändå inte ta er hit. Ni kommer att kunna resa till andra ställen som ligger ännu längre bort, när ni har lämnat jorden. Men fixera er inte vid månen, för ni skall upptäcka att det är dömt att misslyckas, utan ta er längre än till Mars i stället! Där är förutsättningarna betydligt större att bygga stationer, för att sedan resa allt längre. Till oss kan ni inte komma, men väl till andra. Och ännu en gång: börja leta i er egen historia, så finner ni svaren!"

Nu är vi framme. Jag frågar om vi träffas igen? "Det är möjligt," säger han. "Men om jag vill kontakta er och fråga och få råd, hur gör jag då?" "Använd ljuset och tanken mot stjärnan i triangeln, men använd det inte i onödan, kanske svarar jag." Det var det sista han sa, sen blev jag utsläppt och nersänkt i min trädgård, för att se dem ge sej av. Samma sak hände igen, fyra glödande klot lämnar farkosten och slår ner i marken, där dom försvinner. Jag går in, min flicka sover som han sa. Jag tittar på klockan, den är halv sex.

Värmöte med rymdmannen (85-03-29)

Jag trodde att förra gången skulle vara den sista av mina möten med dessa främlingar, men nu har det hänt igen och med samma nattliga kallelse som tidigare. På mötesplatsen väntar farkosten, jag kringstrålas plötsligt av ett intensivt ljussken och befinner mej i nästa ögonblick därinne. Jag känner inte riktigt igen mej. Rummet ser ut som en stor bubbla, och mittgången grenar sig åt två olika håll uppåt. Ljuset skiftar från blått till grönt, för att nästa sekund vara färglöst. Dom lustiga småväxta varelsena är sej dock lika, och jag känner igen mannen som jag brukar prata med. Jag ombeds att sätta mej ner på den förvånansvärt bekväma bänken. Jag får en mugg med något slags dryck, samma procedur som tidigare upprepas. Det blir mörkt och jag känner vibrationerna. Tydligt är vi på väg någonstans.

Efter en stund blir det ljust i rummet och mannen kommer in. Han sätter sej ner, och för första gången ser jag något som liknar ett leende i hans ansikte. Jag hade tänkt fråga om en del saker, men innan jag hinner göra det säger han att han vet vad jag vill fråga om. Jag får reda på att sen vi träffades sist så har han och hans familj studerat mej på avstånd, utan att visa sej. Hans familj, tänker jag, det kan väl inte vara dom där småväxta? Jag får svar direkt. Dom är deras motsvarighet till vårt tjänstefolk, och dom kommer från en värld som ligger många ljusår från oss. Dom har drabbats av samma olycka som deleferna och som kan hända även på vår jord om vi inte slutar i tid.

Han berättar om explosioner på andra planeter som förorsakats av det vi kallar kärnvapen, men

tack vare att somliga ligger långt före oss i rymdteknik så kan dom flytta till andra planeter innan de är utplånade. Några av dem har flyttat hit, och andra till andra ställen. Eftersom jag inte tycker om vare sej rashatare eller invandrarförtryck, så måste jag fråga honom, om de här varelserna betraktas som någon form av slavar eller liknande? Men han svarar mej att de är vad vi kallar anställda av honom för att utföra ett arbete som vilket arbete som helst. Det fungerar som på jorden, med den skillnaden att dom får sin mesta arbetskraft från andra planeter. Det finns även människor från jorden som arbetar på hans planet, en del av dem är handelsmän. Men han förnekar bestämt att någon inte skulle vara där av fri vilja.

Jag frågar honom hur en människa som levt på jorden i många år skulle välja att flytta till ett ställe han inte känner till och lämna familj och vänner bakom sej och kanske aldrig återvända. "Ni skriver kontrakt med varandra av de mest skilda slag", säger han. "Vi skriver också kontrakt med våra så kallade invandrare, men med den skillnaden att de kan brytas när som helst. Låt mej säga så här: Vi gör en överenskommelse med dej att du vill komma till oss för något år, och du godtar villkoren. Du stannar hos oss några år, men vill sen tillbaka till jorden. Du sänds tillbaka och får en ny identitet, men samtidigt så har du glömt allt vad du upplevt och varit med om." Jag frågar honom hur det går till, hur ska jag kunna komma tillbaka till vänner och anhöriga efter att ha varit borta kanske i flera år?

"Jag ska berätta hur det går till", säger han, "men först så har jag några frågor som jag vill att du ska besvara så sanningsenligt som möjligt. Jag vet redan dina innersta tankar, men jag vill ändå se om jag har rätt. "Så ställer han några frågor om mina personliga förhållanden, som jag besvarar så gott jag kan. Han tackar för det jag har berättat för honom, och säger att av dom som frivilligt kommit till hans planet så är det ingen som velat åka tillbaka till jorden.

Jag frågar varför jag inte sett någon annan än hans folk och de här småväxta varelserna, när jag varit på hans planet förut. "Du har aldrig varit på vår hemplanet. Du har endast sett en rymdbas och en fördärvad planet. Men du ska få se vår planet, men det är långt dit. Det tar sex dygn för att komma dit, och vi vet inte om du klarar det förrän vi gjort en kontroll av din fysik. "Sex dygn", säger jag, "det är omöjligt. Så länge kan jag inte vara borta utan att tala om det, och vem skulle tro det?" För andra gången ser jag honom le. "Våra och era tider är inte desamma. Enligt er tid så är du inte borta mer än 13 timmar." Det är svårt nog", säger jag. "Jag förstår att du tycker det är svårt, men din fru och barn kommer att sova och inte märka något. "Dom sover inte så länge", säger jag. "Dom kan sova ännu längre om vi vill det." Du menar att du skulle kunna sova dom utan att dom skulle misstänka något? Är det det som du har gjort förut, när jag varit iväg kortare stunder? "Jag kan få dom att sova den tid det tar för dej att besöka mitt hem. När du är tillbaka, sover du också. Din fru kommer att vakna först, så det är ingen som märker något."

"För att klara resan så måste du dricka c:a en och en halv liter av en dryck du kommer att finna i ditt arbetsrum. Den kommer att göra dej både tyngre och starkare. Men se till att ingen får se dej när du dricker den! Du kanske får lite obehag av den efter någon timma, men det blir inte mer än magvärk och lite yrsel som går över på några minuter. "En och en halv liter, det får jag aldrig ner." Du ska dricka den med en dags mellanrum, en halv liter åt gången. Någon dag efter det att du druckit det, så märker du att du andas mycket lugnare och känner dej stabilare."

"På fjärde dagen efter det att du druckit ur allt, om du då tycker att det inte känns obehagligt på något sätt, så kommer du att finna en liten ask med en ratt på. Ta den och vrid den medsols så långt det går! Sen placerar du den ute någonstans där den inte syns, men med den svarta

sidan upp. Nu ska jag lämna av dej, men vi träffas snart igen. Min familj väntar spánt på att jag kommer hem och berättar om vårt möte. Dom ser fram emot att få träffa dej!"

En stund senare står jag i min trädgård, för att åter se honom ge sej iväg mot den mörka himlen. Jag funderar ett tag över det som hänt. Kan det här vara verkligt, eller är det en dröm? Jag går in och lägger mej, men kan inte sova, så jag stiger upp på nytt och sätter på lite tévatten. Jag tycker det är konstigt att jag aldrig frågat vad han heter! Ska jag ta emot hans erbjudande att färdas genom rymden till hans hemplanet? Eller ska jag svika honom och strunta i alltsammans? Nej, jag tror inte jag kan göra det. Han har ju visat mej sitt förtroende, och han litar tydligen på mej.

Förberedelser för långresa (85-04-27)

Nu ska det tydligen snart ske, det som jag har gått och väntat på flera veckor! En kväll när jag kommer ut i förrådet (mitt hobbyrum, som han kallade arbetsrum) och öppnar skåpet under mitt arbetsbord så står där en mugg och en flaska. Jag vet att det inte är jag som tagit ut muggen, för det är en av mina egna. Bredvid står en saftflaska av plast. I muggen sitter ett papper nerstuckett som jag tar upp och läser. Det är så att säga en bruksanvisning om hur jag skall bära mej åt. Jag skall fylla muggen med vätskan i flaskan, och sen skall jag dricka ur en fjärdedel av innehållet, sen vänta tio minuter, dricka ur en fjärdedel till, och sen de återstående fjärdedelarna med tio minuters mellanrum. När jag druckit ur allt så får jag inte äta något på två timmar. Samma procedur upprepas sedan ytterligare två kvällar.

Det skall väl sägas, att det var ju precis inte någon smak på drycken. Den påminde om vatten som fått stå ute i solen några timmar. Han hade i alla fall inte riktigt rätt, för jag fick varken någon värk i magen eller någon yrsel. Men jag andades lugnare och kände mej fruktansvärt stark och tung. När allt var urdruckett så tog jag in muggen och satte den i diskmaskinen. Flaskan försökte jag bränna upp, men det visade sej ganska besvärligt. Det blev bara en klump av den som jag lade i soppåsen tillsammans med annat skräp. När de fyra dagarna hade gått så satte jag ut asken, som också hade legat i skåpet. Jag vred på ratten så långt det gick och gömde den under en gran i trädgården.

Nästa dag och följande dagar var jag så spänd på vad som skulle hända, att jag inte kom mej för att göra något. Jag till och med sjukanmälde mej på jobbet och fick hitta på någon anledning till att jag var hemma som förklaring till min fru. Jag var ute och tittade på asken, som låg kvar, men den var så het att jag fick en brännblåsa i handen.

Några dagar senare så väcks jag vid tretiden på morgonen. Jag stiger upp och tar på mej, och går ut på stora vägen. Under en gatlampan en bit bort står han och väntar på mej. Han frågar om jag har ångrat mej eller om jag vill följa med. Jag förklarar att jag inte kan just nu för min fru och dotter. Jag behöver inte säga mera förrän han svarar att han vet om våra rutiner vad gäller arbete och skola. Vi kommer överens om att träffas på ängen klockan nio följande morgon. Sedan skiljs vi åt.

På morgonen när jag hade kört min fru till jobbet och var på väg hem så får jag se en person som står och vill ha lift. Till min förvåning ser jag att det är han som jag träffat i farkosten vid tidigare tillfällen, så jag stannar. Han går runt och öppnar bildörren på högersidan och kliver

in och sätter sej. Jag fortsätter mot mitt hem, men han säger att vi skall åka förbi tills han säger ifrån att vi skall stanna. Efter en stund stannar vi, stiger ur och går ut på en äng. Han talar om när jag blir hämtad och ger mej en liten ask som jag skall ha på mej ett par dagar. Den är inte större än en tändsticksask, så jag kan lätt ha den i fickan.

Sen undrar han om jag vill ta med mej några bilder på min familj som han kan få behålla. Det kan väl gå bra, säger jag och frågar om jag kan få något som minne från hans hemplanet. Men det går inte, för han vill inte att det skall finnas några direkta bevis för deras existens. Inte ännu, tillägger han, så en dag ska vi tydligen få veta att vi här på jorden inte är ensamma.

Efter tio minuter säger han att jag skall gå till bilen, för han blir hämtad nu. När jag har satt mej i bilen får jag se en stor, nästan oval boll som stannar någon meter över marken. I nästa sekund är han försvunnen, och bollen stiger hastigt lodrätt uppåt. Sedan stannar den och gör en sväng så att den befinner sej nästan framför och över mej, för att sen sakta glida iväg. Jag startar bilen och kör hemåt. När jag kommit förbi skogen, ser jag den igen. Då tänds ett ljus på undersidan av farkosten, och det blinkar till ett par gånger. Jag förstår att det är en hälsning, så jag blinkar tillbaka med mitt ljus. Det blinkar ytterligare en gång från farkosten, sen viker den av mot öster för att försvinna bakom några moln. Jag kör hem. Under dagen letar jag fram några foton på mina barn och min fru som jag lovade honom och lägger i ett kuvert.

När den stora dagen är inne och min fru och mina barn kommit iväg till arbete och skola tidigt på morgonen, känner jag mej som ett barn som ska ut på sin första skolresa. Jag tar en snabblunch, rakar mej och klär på mej rena kläder. Jag dricker en kopp té och tar ett par bullar. Sedan går jag en runda i huset. Jag stannar en stund i min dotters rum. Jag tittar på hennes leksaker, och undrar om jag får se henne mer. Samma sak i min sons och min frus och mitt sovrum. Jag kan knappt hålla tårarna tillbaka. Nu händer något underligt, jag blir stel och börjar svettas. Samtidigt hör jag en röst långt borta att jag måste skynda mej. Jag tittar på klockan, den är nästan en kvart i nio. Jag går ut, tar bilen och kör mot mötesplatsen.

När jag är framme så återkommer rösten, och den ber mej att gå ner till en sänka i slutet av ängen. Där står nu två personer, den ena är den jag träffat förut. Den andra är ny för mej, har har en kåpa över huvudet, så jag ser inte ansiktet. Min vän - jag kallar honom så - säger att den här mannen skall stanna i mitt ställe tills jag kommer tillbaka. "Varför då?" frågar jag. Du får inte bli rädd, men han är en exakt kopia av dej själv, både till utseende och sätt!"

Mannen tar av sej kåpan, och jag ryggar tillbaka en aning. HAN ÄR EN EXAKT KOPIA AV MEJ SJÄLV! LÅNGD, KROPPSBYGGNAD, UTSEENDE, ALLT ÄR DETSAMMA! Men hur skall han kunna spela mej, utan att någon märker det? Med min egen röst ber han mej fråga om familj, arbete, ja, om allt. Jag frågar honom om han har varit på Azorerna, och i så fall vad han gjorde där och när det var. Jag frågar honom om mina barn och om allt som tänkas kan. Han svarar korrekt på alla frågor! Han säger att allt som jag kan göra, det kan han göra exakt likadant. Till slut blir jag övertygad.

Han har en sorts overall på sej, och den skall jag ta på mej. Ja, vi skall helt enkelt byta kläder, inte ens mina underkläder får jag behålla. När vi bytt kläder, stoppar han ner handen i min jackficka och tar upp tobaken och rullapparaten. Han rullar en cigarett, tänder den och går mot bilen. Jag ropar åt honom att jag vill nog ha mitt rökverk med mej, men då svarar min vän att jag har i fickan. Och mycket riktigt, det ligger där. Det sista jag ser av min kopia är att han sätter sig i bilen och kör iväg.

Jaha, vad ska hända nu då? undrar jag. "Vi väntar tills bussen har åkt förbi, sedan ger vi oss iväg!" Strax efteråt kommer det mycket riktigt en buss på vägen, och den är snart borta. "Kom!" säger han. Då får jag se den där ovala bollen igen, den är några meter över oss. I nästa ögonblick är vi inne i den. Det är ett enda rum med två stolar och en massa instrument, allting är helt vitt. Han ber mej sitta ner och luta mej tillbaka. För första gången känner jag att vi rör på oss, det är ungefär som att åka i ett flygplan. Det finns inga fönster, så man kan inte se ut. Jag har ingen aning om hur högt vi är, men vi har stannat. Så trycker han på en knapp och pekar på någon sorts TV-skärm. Jag får se min bil när den svänger upp på garageinfarten! Min kopia stiger ur och går in i huset. Han går ut igen och in i garaget, där han hämtar en stege. Den sätter han upp mot baksidan på huset och går upp på taket till TV-antennen, där han sätter dit en liten dosa. Sedan går han ner och in igen. Nu både hör och ser vi inne från huset, lika klart och tydligt som om vi själva var där! Han säger att allt är klart. Till min förvåning tar han fram en gryta ur skåpet och sätter på vatten. Han öppnar ett skåp där vi har bröd, brer sej ett par smörgåsar och börjar äta. Sedan slocknar TV-skärmen, och vi är på väg igen.

Efter en stund tänds åter skärmen, men det är bara ett mörkt fält med en ljusare prick i mitten. Men allteftersom jag tittar på skärmen blir prickken större och större, och jag ser att den börjar likna en jättestor farkost!

Besöket på hemplaneten (85-05-03)

Den stora farkosten är flera hundra meter lång. Till slut ser jag bara en stor svart vägg med en öppning som vi passerar in igenom. Plötsligt blir allt ljust, det ser ut som en stor hangar och där finns redan ett tiotal av de här bubblorna som jag själv sitter i. Efter en stund så öppnas en lucka bakom oss. Vi går ut och fram mot en dörr som öppnas innan vi är framme vid den. Vi går in i en lång korridor och in genom en annan dörr. . . Vi kommer in i en stor sal med ett podium vid ena väggen och framför det en massa fåtöljer och folk. Jag blir ombedd av min vän att sätta mej ner.

Efter en stund så kommer det in en man och sätter sej vid podiet. Han hälsar oss välkomna och talar om varför vi är här, säger min vän. Vi upplyses om att vi är femton stycken från jorden som skall visas runt på deras planet, för att sedan återvända och tänka över vad vi sett och om vi vill komma tillbaka igen. Sedan ber han oss sitta kvar på våra platser tills vi är framme. Det tar omkring två timmar, under tiden ska vi få lite förfriskningar.

Nu kommer det in femton stycken kvinnor, var och en med en bricka i händerna. En av dem kommer fram till mej och sätter ner brickan på ett bord. Jag får en mugg med té, två brödsivor med något slags kött och något som liknar våra gurkor. De är fantastiskt goda, påminner lite grann i smaken om kiwifrukt. Kvinnan ifråga sitter på en stol vid sidanom och bara stirrar på mej. När hon märker att jag blir en smula irriterad, tittar hon strax åt ett annat håll. Jag frågar henne om det går bra att röka här inne, och det går bra säger hon. Självt säger hon att hon inte vet hur man gör. Hon har bara sett folk röka på filmer. Hon berättar att dom ofta visar filmer som är tagna på jorden, annars hade de inte kunnat lära sej våra seder och vårt språk.

Jag får reda på att vi femton jordlingar representerar femton olika språk, och att var och en av

oss har fått en värdinna som lärt sig respektive språk och studerat landet i fråga. Det här verkar ju som rena turistresan, tänker jag. Hon säger det snarare är en studieresa, för att eventuellt senare återvända och bli bosatt. Jag frågar henne vart mannen som förde mej hit har tagit vägen. "Han har gått över till ett annat skepp, men du får träffa honom igen."

Men det här med att bli bosatt, hur ska det gå till? "Det kan jag inte svara på, men för detta tillfället så skall du bo hos oss. Jag ingår i din värdfamilj, min far har du redan träffat och min mor får du träffa när vi kommer fram, och min syster får du träffa senare. Vi börjar prata om hennes hem och om hur det ser ut, och om deras vanor. Hon försvinner en stund men kommer strax tillbaka med en packe tidningar. Det ser ut som tidningar, men de är högst ovanliga.

Innan hon visar mej dom så berättar hon att dom också har skolor, fast lite mer avancerade än våra. Hon säger att dom ligger nog en fem-sexhundra år före oss i tiden. "Vi har ett ämne som motsvarar ert 'fria val', och där får vi välja vad vi vill göra. I och med att jag sett så många filmer från er planet så valde jag att studera en människa, och jag ska säga dej att jag har studerat dej i över 30 år!" " trettio år", säger jag, hur har det gått till? Du ser ju inte ut att vara mer än omkring 30 år! Jag blir förvånad när hon säger att hon är 53 år. Hennes föräldrar är över 90 år. "Men ändå så är jag ung i jämförelse med andra. Medelåldern för skolan ligger på 58 år, och jag slutar när jag är 62 år."

Jag undrar hur hon kunde välja just mej av alla? "Vi fick välja var sitt land på en karta. Jag stannade på ditt land, för det där med snö verkade intressant, och ett barn skulle det vara, för jag skulle ju följa det i 35 år. Men att det blev du är faktiskt en slump. Jag fick studera en film som var tagen i ert lågland, det var dåligt väder, så det var inte så många barn ute. Filmen började nere i Skåne och fortsatte upp över Blekinge och in i Småland. När det gått en stund så fick jag se en sjö, och på sjön några figurer, så jag bad dem stanna där. Ni var tre stycken och hade någon form av segel som ni åkte med i vinden. Du åkte upp på land och trillade och slog dej i ditt vänstra ben. Jag tyckte det såg så roligt ut, att jag sa: Den väljer jag! Så nu vet du hur det hela började! Några dagar efter det att detta hade hänt, kommer du ihåg att det kom fram en flicka till dej och bad att få prata en stund med dej? Det var jag! Sedan har jag följt ditt liv ända fram till nu och skall göra det något år till. För snart är det som ni säger examen!



Nu är vi strax framme, säger hon. "Du får inte bli alltför besviken av vad du får se, men du har ju sett att vi är i stort sett lika er på jorden. I den staden jag bor i finns det inga höga hus utan bara små hus som påminner om det du själv bor i. Natur och atmosfär är nästan likadana. Klimatet är evig sommar, men med en del stormar. Vi har inga bilar som ni, vi åker omkring

på små skivor av metall, när vi inte går eller skall åka några längre sträckor. Vi har sjöar och hav, sand och sten, ja, du får ju själv se att det inte är någon större skillnad på våra planeter. Den största skillnaden är nog att du får se en sol och tre andra planeter som motsvarar er måne."

"Nu är det dags för oss att gå till de mindre skeppen, för detta stannar här. På vägen dit skall jag visa dej hur vår planet ser ut härifrån." Vi kommer in i ett rum med kala väggar, hon trycker på en knapp, ett fönster blir synligt i väggen, och där utanför får jag se ett jätteklot insvept i dimma utom på några ställen där det är fri sikt. "Ja men det är ju jorden", säger jag. "Nej, men jag sa ju att det såg nästan likadant ut." Efter tio minuter har vi landat på något som ser ut som ett av våra flygfält, fast det är omgivet av sammanhängande byggnader på alla fyra sidorna.

Vi går ut, det känns varmt och skönt men betydligt fuktigare än hemma. Hon pekar på en liten plattform med två säten och säger att nu ska vi åka vidare på denna. Det är en gråaktig metallskiva, c:a två meter i diameter, 30 cm tjock och med en upphöjning i mitten. Vi sätter oss på sätena och hon sticker in en liten bricka som ser ut som våra kontokort i en springa på någon slags automat på en stolpe vid sidan av upphöjningen. Efter en sekund så lyfter vi c:a en meter från marken och börjar glida framåt i en hastighet som jag kan jämföra med en bil i stadstrafik. Vi närmar oss en byggnad som är lång och låg, och hon tar fram ett nytt kort när vi kommer till en stolpe strax innan huset.

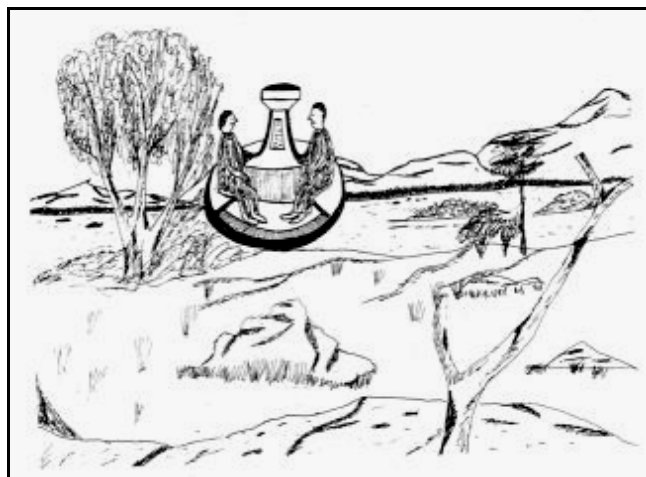

Nu öppnas en port och vi åker igenom. Utanför ser det ut som i ett sagoland, ljusgröna kullar, buskar och träd, men ännu syns inga byggnader eller vägar. Framför oss ligger en bergskedja, men även den är bevuxen med gräs och träd. Den verkar vara flera mil lång och ett par kilometer hög. Farten ökar något och vi är snart uppe på krönet. Den syn jag får se på andra sidan går knappast att beskriva, jag har antagligen hamnat i paradiset! Långt därnere ligger en samling hus liksom i en dalgång i Alperna. En flod rinner spikrakt igenom hela dalen, med hus på båda sidor. På sluttningen ner blommar nästan alla träd i regnbågens färger, och på sluttningen mitt emot ser det ut som stora vinodlingar. Hon stannar skivan, vi stiger av och hon frågar vad jag tycker.

Jag är stum och får inte fram ett enda ljud. Det jag känner kan inte beskrivas, jag ryser av vällust inför vad jag ser, men till slut så svarar jag henne att det inte kan vara sant. Vi sätter oss ner i gräset, det riktigt skimrar av varje strå. "Tror du att du skulle kunna stanna här och

lämna allt bakom dej? Jag vet att du skulle vilja, men kan du? "Troligen, om jag fick med mej en vän", svarar jag. "Vi skall åka hit upp när vi varit nere och presenterat dej för min familj. Vi skall också ha något att äta och dricka, för vi har inte så många timmar på oss förrän du skall återvända till ditt hem." Jag tittar på min klocka, och den är några minuter över tolv.

Det här med tiden reder jag aldrig ut, jag kan väl inte ha åkt så långt på ett par timmar! "Skulle du ha färdats med era farkoster, så skulle det ha tagit över 110 år!" Vi sätter oss på skivan igen och glider ner i dalen. Vi åker över floden till hus i den ena ändan av dalgången, tydligen bor hon här. Vi stannar och går in. Jag måste säga att det förundrar mej lite att allting verkar så likt vårt jordiska. Huset är gjort av trä och sten, möblerna av trä och metall, det står några gula och vita blommor på ett bord, jag ser en håll som antagligen är en spis.

Jag blir visad in i ett rum som nästan är helt i rosa och blått, vid ett bord sitter en äldre kvinna, det måste vara hennes mor. Jag hälsar och blir ombedd att sätta mej. Den äldre damen går ut, och min värdinna dukar fram tallrikar och glas, men bara till oss bägge. När vi suttit en stund så kommer två småväxta in, de ser så lustiga ut att jag skrattar till. Hon ber mej att inte göra det, dom blir ledsna, dom har ju också känslor precis som vi.

I alla fall så äter vi en köttbit och mycket grönsaker och dricker en dryck som smakar gudomligt. När vi ätit färdigt så kommer dom in med ett helt berg av olika frukter och mer av den fina drycken. När vi suttit och pratat en stund så är det dags att gå ut och titta på omgivningarna med alla dess rena och fina färger. Vi sätter oss på skivan och åker över nästa berg.

Därnere ligger vad jag tror är en stor stad, men det var naturligtvis fel, det är deras industriområde. I en del av detsamma får jag inte komma in, det är där dom tillverkar komponenter till sina skepp och andra maskiner. På andra ställen tillverkas möbler, tyger och sådant som används dagligen. Jag kan se att det finns hantverkare som arbetar med sina händer, men det mesta tillverkas i stora maskiner, av en typ där man stoppar in ett träd i ena änden och får ut ett färdigt skåp i den andra.

När vi sett dessa industrier så åker vi en bit längre bort, till en stor farm där det produceras livsmedel. Där finns boskap som liknar våra biffkor och massor med fåglar ungefär i storlek med våra gäss. Boskapen får gå lös på ett område som hon säger är lika stort som Skåne och Småland ihop. Men de sköts av de småväxta, som ser till att allting fungerar som det skall. Jag undrar om det verkligen kan fungera, tänk om det blir en epidemi av något slag. "Det är många år sedan den sista epidemin härjade, vi har sett till att det inte kan bli fler."

När vi sett färdigt på detta så säger hon att vi skall besöka en sjö där hon brukar sitta och göra sina läxor och där hon skriver ner allt om mej som hänt under de sista trettio åren. Hela tiden som vi har varit tillsammans har hon tittat lite egendomligt på mej, som om hon ville säga något särskilt. Vi stiger upp på skivan för att fortsätta över ett landskap som jag trodde inte existerade. Vi passerar en djurpark, hon berättar att där finns många djurarter från jorden och även från andra ställen. Nu kan man se en stor sjö dyka upp framför oss. Vi går ner på en ö som är ett hundratal kvadratmeter stor, vi går en bit och kommer till något som mest liknar ett lusthus.

Vi går in och sätter oss vid ett stort bord. Hon frågar om jag vill ha en kopp té, och det säger jag inte nej till. Medan hon plockar fram den obligatoriska muggen och lite småbröd kan jag inte låta bli att beundra henne. Det känns precis som när jag var kär på riktigt första gången.

Hon plockar fram en del tidningar och böcker som hon har gjort i skolan. Har jag inte blivit paff dessförinnan, så blir jag det nu. De här böckerna handlade om största delen av min levnad, med bilder och text. Och vilka bilder! De var så levande att jag skulle kunna ta och plocka ut mej själv och ställa på bordet, jag fick se hela min ungdom, ja, nästan uppleva den på nytt.

Men det var inte slut med detta, hon visade mej också ett skåp som hon bad mej öppna. Min förvåning blev ännu större när jag fick se vad det innehöll. På översta hyllan låg en fotboll med snörning. Framför stod en bricka med texten: "Fotboll använd den 6 juni 1956 av undersökningsobjektet." Varenda sak som fanns i skåpet hade med mej att göra. Där fanns allt ifrån leksaker till en cykel som jag trodde var stulen vid stationen en natt när jag kom hem. Hon säger att den mycket riktigt var stulen den kvällen, och visste även av vem, men det kan hon inte tala om. Den stals i alla fall och kastades några kilometer därifrån. När det hade gått en hel månad och den fortfarande låg kvar, så hade hon plockat upp den.

Vi sitter kvar en stund och pratar. Sedan går vi ut och sätter oss vid sjökanten. Hon reser sig upp och tar av sig sin overall. Skall vi bada en stund innan vi åker vidare? Jag blir lite överraskad av erbjudandet att få bada naken tillsammans med en för mej okänd kvinna, men hon säger att det är helt naturligt att bada utan kläder, vi har så egendomliga vanor och regler. Innan vi ska bada så går vi in i huset för att tvätta av oss. Vi ställer oss i en box av något slag, och vi står så tätt att jag kan känna hennes hud mot min. Hon trycker på en knapp och det börjar spruta vatten från alla håll. Jag känner en svag doft av någon blomma, och samtidigt blir jag hal som en ål. Efter en stund kommer det rent vatten, men så finfördelat att det knappast känns. När det slutar så börjar det fläkta som från en hårtork. Efter en halv minut är vi torra och färdiga för att gå i vattnet, som är kristallkiart och otroligt mjukt.

När vi badat färdigt, går vi in och dricker en kopp té och pratar en stund. Vi åker tillbaka till dalen och parkerar skivan på ett litet torg. Här är det liv och rörelse, men ingen av dom andra tycks lägga märke till mej. Runt hela torget finns det små affärer och vi går in i en så att jag får se hur den ser ut. Det är bara en person inne, och för varje sak hon tar i en hylla så sticker hon in ett kort i en springa. När hon är färdig, går hon. Hur fungerar det här nu då? Min nya bekantskap tar upp ett kort och visar mej. Hon tar en sak på en hylla utan att stoppa i kortet och går mot utgången, men den är och förblir stängd. Inte förrän hon stoppat i kortet öppnas dörren. Ett mycket sinnrikt system!

När en person handlat färdigt i olika butiker så kan hon gå till en bank på samma torg. Hon lämnar då fram sitt kort som en tjänsteman tar emot och stoppar in i en liten apparat och trycker på några knappar. Ut kommer då kortet och en liten lapp. Men det syns aldrig några pengar. "Vi använder inga pengar, vi handlar med tid."
- "Tid?" säger jag. "Ja, låt oss säga att du vill gå ut och handla det du behöver och vill ha. Du får så kallade kontoutdrag, men på det står inga summor pengar utan hur länge du måste arbeta på fälten eller i industrierna. Varje sådan här liten stad är ett kollektiv för sej där det produceras all mat och annat som man behöver. Du behöver inte arbeta för staden mer än en, ibland två dagar i veckan för att klara dej. Men en del industrier äger alla städerna tillsammans, och där måste du arbeta tre dagar i månaden. Om jag vill åka och studera jorden, då måste jag arbeta ca tre veckor i de gemensamma industrierna för att få ihop till så mycket energi som det behövs för en resa Jorden tur och retur."

Vi lämnar torget för att åka hem till henne och få en bit mat, det börjar bli dags för mej att återvända hem. Hemma hos henne står där en riktig festmåltid framdukad. Medan vi äter får

jag berätta en del om hur vi lever hos oss, men jag förstår ju att dom redan vet det mesta. En sak kan hon emellertid inte förstå, och det är att vi inte kan hålla sams utan måste hålla på och kriga med varandra. "Fick ni inte en varning, när den första atombomben fälldes? Om ni inte gör uppror mot detta nu, så kommer ni och era barn och barnbarn få uppleva hemska saker, för att slutligen upphöra att existera. Er planet blir en spökplanet, och sådana finns det redan för många av. Försök att få människorna att förstå vart de är på väg! Du har ju sett vad som hänt deleferna, och andra har också sett det. Men det är svårt för ett fåtal människor att påverka de styrande så att de tar sitt förnuft till fånga." "Vi har också styrande, som motsvarar vad ni kallar Förenta nationerna. Fast det styrande organet ligger inte här utan på en av de andra 18 planeterna, och vi får inte ingripa. Vi har försökt att få kontakt med er vid ett flertal tillfällen, men ni är hela tiden avvisande. Om ni har fått syn på oss, så har ni endast sagt att vi inte existerar. Eller också har ni helt enkelt försökt att oskadliggöra oss. Men det lyckas ni inte med, för om vi ville så skulle: vi kunna spränga hela er planet i bitar på några sekunder. Trots att vi är emot allt vad våld heter, så har vi vapen, för långt tillbaka användes vapen för krig även hos oss innan vi tog vårt förnuft till fånga. Numera använder vi våra vapen endast för fredlig tävlan och t ex för att förinta sådant som ni kallar sopor ute i rymden."

"Men vi har sagt, ätt den dagen som ni slutar med kärnvapen och liknande, då skall vi visa oss för era styrande utan att bli avvisade. Det har tom gått så långt att några av oss har blivit tillfångatagna av era militärer och inspärrade, för att sedan tystas ner och glömmas bort. Men vi har hämtat hem dom, och många myndigheter vet redan om att vi existerar. Men dom vill inte offentliggöra det, enligt vad dom säger skulle det bli kaos, om allmänheten fick reda på det. Men den verkliga orsaken är att dom är rädda att vi skall ta över och att dom inte längre skall få härska över er. Dom tror sig dessutom vara skapta för att härska över hela universum, eftersom inget skulle vara så högtstående som människan. Men de vet inte hur fel dom har, för ni är inte alls särskilt högtstående jämfört med raser på andra planeter."

Vi har ätit färdigt och måste ge oss iväg. "Jag hoppas du har haft en trevlig upplevelse och jag önskar att vi får träffas igen!" Jag reser mej från bordet och tackar för en utsökt måltid och talar om hur trevligt och underbart allting har varit, synd bara att det var så kort tid, jag hade gärna velat stanna längre. "Du får gärna komma tillbaka när du vill, och erbjudandet som du fått står kvar så länge du lever!" Vi går ut och sätter oss på skivan, som lyfter sakta och glider iväg. När vi kommer upp på krönet så stannar vi en stund så att jag får se det här paradiset en sista gång, innan det bär iväg hem.

"Vi valde denna dagen för att du skulle få se när solen och planeterna går upp."

-"Går upp?" sa jag, "men det har ju varit dag hela tiden!" Jag blir snopen när hon säger att detta har varit deras natt, det är då som det mesta av arbete och liknande utförs. "På dagarna vilar vi, för det är för varmt att göra något då, det blir omkring 50 grader varmt!" Ja, men, när sover ni då?"

-"En gång var femte dag."

Jag säger att jag tycker det är väldigt svårt att förstå, alltihop.

"Nu är det bara ett par minuter till soluppgången, du får först se en nästan helt grön måne, strax efter kommer solen med sitt gulröda sken, och en röd måne på varderasidan. Det jag nu får se är så fantastiskt så jag vet inte hur jag skall beskriva det. Jag vet inte vad som tar åt mej, men jag tar tag i henne och kramar henne en lång stund, och hon gör samma sak med mej. Den gröna månen lyser upp hela dalen, och när så solen och de andra båda månarna kommer upp, så är det som om hela dalen badade i ett skimmer av de vackraste färger. Det är oförlikligt!"

Vi står nog i tio minuter och håller om varandra utan att säga ett ord. Sedan for vi ner i dalen och in på flygplatsen, varifrån en av de där mindre, runda farkosterna förde oss upp till det stora rymdskeppet. När vi kom ombord så fick vi gå in i samma rum som förut och sätta oss. Då kom den där mannen som jag nu vet är hennes far och frågade om jag var nöjd med vad jag upplevt. "Jag har aldrig varit så nöjd och belåten", sa jag, "det är bara synd att behöva lämna det här paradiset efter så kort tid!" Jag fick veta att jag var välkommen tillbaka. "Du vet hur du kan kontakta oss, när du känner för ett nytt besök. Jag lämnar er nu för att förbereda tillbakaresan. Jag hoppas vi får träffas igen! Det var det sista jag såg av honom. Sen kom det ett par andra resenärer, troligen från sydamerikanska länder, det lät så på språket.

Efter en stund kommer min förtjusande värdinna till mej och undrar om jag vill ha något att dricka eller äta under tiden. Jag får en kopp té och hon sätter sej ner så att vi kan fortsätta vårt samtal. "Det här med livslängd", frågar jag, "Hur kan ni bli så gamla och ändå se så unga ut?" Hon säger att hennes äldsta släkting är lite över tvåhundra år och att hon förmodligen är god för ytterligare hundra år eller mer. "Men de som kommer till er från andra planeter, hur går det för dom?" Hon säger att alla får samma möjligheter och förmåner som dom som är födda på hennes planet. "Dom får genomgå en operation när dom vant sej vid det nya klimatet, för dom måste vara här något år så att vi ser att allting fungerar som det ska."

Vi pratar om deras 32-timmars dygn och mycket annat, och rätt vad det är är vi tillbaka i jordens närhet och har stannat. Vi går till en av de små bubblorna för att åka den sista biten. "Varför kan vi inte gå ner med det stora skeppet?" frågar jag.
- "Det skulle bli upptäckt med en gång, det är för ljust. Vi har varit nere med det förut, och då har ni upptäckt det, fast era myndigheter inte har låtsat om det."

Vi är strax nere nu, och hon kopplar på skärmen. Vi får se hur marken närmar sej ganska snabbt. Hon trycker på en annan knapp, och nu ser vi bilder inifrån huset där jag bor! Dom sitter framför TV-apparaten och tittar på notknäckarna. Hon trycker på en annan knapp och i samma ögonblick reser sej min kopia. Han säger att han skall åka till kiosken och köpa tobak och att han strax kommer tillbaka.



Vi har landat bakom en grandunge och gått utför att vänta på honom. Vi ser när bilen kommer, han kliver ur och går mot oss. Vi byter kläder igen, sedan går han mot bubblan. Vi står kvar en stund och tittar på varandra. Hon tar tag i mej, och vi ger varandra en avskedskram. Hon går till sin bubbla, för att i nästa stund vara borta. Jag ser när den lyfter, en lampa blinkar på undersidan. Jag står kvar en stund och funderar på vad som hänt. Får jag någonsin träffa dom igen? Jag tar bilen och kör hem. **När jag kommer fram, ser jag att den lilla dosan på TV-antennen är borta.** Jag går in och sätter mej framför TV-apparaten som om ingenting hade hänt.

Bild enbart för illustration

Återbesök på hemplaneten (85-06-11)

Morgonen den 10 juni kl. 06.45 - efter det att min fru hade gått till arbetet "ringde telefonen. När jag lyfte luren, hörde jag en röst som fragade vad jag ville Jag förstod inte riktigt "Vad då ville?"

- "Du har ju kallat på mej!"

Jag blev lite irriterad och frågade vem det var och vad hon ville. "Du kan ju kalla mej Jenny, och du kallade på mej i går kväll." Vid det här laget tyckte jag mej känna igen rösten, det lät som kvinnan jag hade besökt långt ute i rymden, och mycket riktigt, det var hon! "Hur i all sin dar kan du ringa mej här? Mej veterligt så har jag inte kallat på dej, men när jag var ute och gick i går kväll sa funderade jag över att det skulle vara roligt att få träffa er igen. Jag skulle vilja veta lite mera om er hemplanet innan jag kan bestämma om jag vill flytta på mej."

- "Kan du vara klar att åka med mej om 30 minuter?"

När jag hade hamtat mej från den första överraskningen så svarade jag ja och lovade att komma till vår senaste mötesplats. Jag ringde till min arbetsplats och begärde ledigt, sen tog jag bilen och åkte iväg. Väl framme parkerade jag bilen lite undangömt och väntade. Jag knäppte på bilradion och lyssnade till musiken. Plötsligt avbröts den och jag hörde hennes röst i radion i stället! Jag uppmanades att komma nu. Jag gick ur bilen och ut bakom kalhygget, där stod eller hängde den äggliknande farkosten, och utanför den stod hon, rymdkvinnan.

När jag går fram till henne, kramar hon om mej och vi går in i ägget och ger oss iväg Jag frågar om jag inte behöver gå igenom samma behandling som förra gången jag skulle resa, dvs proceduren med drycken "Nej det du fick då räcker för fem månader - så du klarar dej fint ett tag till." Jag frågar om vi är på väg till hennes hem?" Om du vill det så skulle jag bli glad. Jag har faktiskt saknat dej en del sen sist vi träffades, men jag ville inte ta kontakt med dej, utan du skulle få fundera över vårt möte i lugn och ro." Jag säger att jag har gått och grunnat på det jag har varit med om varje dag så att jag varken haft tid eller lust att göra något vettigt. Men jag har också blivit lugnare och mer harmonisk än förut. Vi pratar en stund om livets underligheter, inklusive några egendomliga upplevelser som jag har haft, och rätt vad det är så är vi framme vid det stora skeppet som skulle föra oss till hennes hem.

Denna gången vet jag inte om jag är ensam jordbo ombord på skeppet, för vi sitter i ett mindre utrymme än förra gången. Men té och bröd får jag även nu. Jag säger att jag knappast tror att jag skulle kunna lämna allt därhemma bakom mej och bosätta mej på hennes planet, även om det kan kännas lockande ibland. "Det har jag förstått från första början", säger hon, "men jag ville erbjuda dej det i alla fall. Jag skulle inte heller kunna lämna mitt hem och flytta till en annan plats. Men om du är intresserad så hoppas jag att du kan fortsätta att hälsa på mej, för du skall veta att avståndet inte har någon betydelse. Och skulle du känna dej missmodig och nere så kan du kalla på mej, för jag finns alltid här om du vill ha någon att trösta dej hos."

- "Men det måste ju kosta dej en massa arbete att ta dej hem till mej, och dessutom har jag inte fått klart för mej hur det skall gå till att kalla på dej!"

"Om du lovar mej att inte visa den för någon så skall jag ge dej en liten sak som du kan kontakta mej med när du vill. Du skall få den och en instruktion om hur du skall använda den, det är en slags kommunikationsradio så att du även kan prata med mej genom denna. Och vad beträffar kostnaden för att hämta dej så kostar det mej inte mer än det gör för dej att åka med bilen en 30-40 mil. Det är en så ringa kostnad för den glädjen jag känner när jag får

träffa dej. Du har liksom blivit en familjemedlem genom alla åren som jag har studerat dej i skolan, och när det blev bestämt att jag skulle få träffa dej så blev jag alldeles förstummad av glädje. Tänk att få träffa en person som inte vet om vår existens eller att det överhuvudtaget finns fler än dom själva i universum! Jag var både nyfiken och spänd inför mötet med dej, så jag fungerade inte riktigt på flera månader efter det att jag fick beskedet om att du skulle tillfrågas om du ville komma hit. Och jag trodde nästan att det skulle misslyckas när jag fick reda på vad som hände den där för dej så otäcka vinternatten. Men som jag förklarat förut så bar dom sej minst sagt klumpigt åt. Vi fick börja om från början och ta det steg för steg, så att du skulle förstå att vi inte ville dej något ont. Vi skulle aldrig kunna göra dej eller din familj något mot din egen vilja."

"Jag skall i stället varna och skydda er mot hotande faror som ni kan tänkas bli utsatta för. Vad ni än har för planer så flytta inte från ert hemland, det och några andra nationer är de enda som klarar sej någorlunda från det krig som kommer att bryta ut om ni envisas med att rusta upp i den takt ni gör. Ni blir inte direkt inblandade i det, men ni får känningar av det, med ransoneringar av olika slag, och även energimässigt blir ni drabbade. Ni kommer att tvingas ta emot stora flyktingströmmar av svältande människor som oförskyllt har drabbats på grund av att somliga inte vill inse att ingendera av två stora nationer kommer att vinna något på att sätta igång ett förintelsekrig."

Jag frågar henne om de inte skulle kunna göra något för att förhindra att så sker? "Med ert kunnande och er teknik skulle det väl inte vara så svårt att sätta stopp för det, och det finns annat också som ni skulle kunna hjälpa oss med. Ni skulle kunna varna oss för katastrofer av olika slag och hjälpa oss att göra något åt den hungersnöd som råder i stora delar av världen, för att inte tala om all miljöförstöring av vår natur och vårt vatten!"

"På det kan jag enklast svara, att ni måste lära er att ta ansvar själva. Skulle vi gripa in och klara er ur era svårigheter, då vet ni att det spelar ingen roll vad ni gör, för vi står bakom och hjälper er om det går snett. Titta på ett socialfall, han behöver inte göra något, bara gå och hämta hjälp på socialbyrån, när han inte klarar av att betala sin hyra eller sin mat. Var skulle det sluta om människorna inte försökte lösa sina problem själva?"

"Alla dessa miljarder som er krigsmakt kostar, varför tar ni inte dom och använder dom till att odla upp stora ökenområden och bygga bevakningsanläggningar och större och bättre reningsanläggningar till era industrier? Då svarar ni väl med att det i så fall skulle bli stor arbetslöshet. Men det skulle det inte alls bli, det skulle i stället ge arbetstillfällen i flera generationer framåt. Ni skulle få se att även er brottslighet skulle minska mer och mer för att till slut försvinna helt, och även missbruket av sprit och narkotika skulle till slut försvinna. Visst skulle det ta en generation eller två, men skulle det inte vara något att sträva efter? Ni vill väl ändå att era barn och barnbarn, skall få känna en mening och trygghet i livet, utan att behöva gå och oro sig för framtiden!"

"Nu kan jag väl avslöja att vi en gång hade samma problem som ni. Vi var också en krigande civilisation, men folket förstod så småningom att det inte stod rätt till. De tog då saken i egna händer, organiserade sej och övertog makten själva. Dom förstörde alla vapnen och fabriker där de hade tillverkats. Det tog många år att ställa allt till rätta, men dom fick efter hand de styrande med sej och fick dom att inse att dom var inne på fel väg. Som du vet gick det inte lika bra för deleferna, mer än halva deras planet blev obeboelig och resten inte mycket bättre. Dom som inte kom undan till närliggande ställen fick svälta i många år, dom levde i grottor och livnärde sej på det som dom kunde odla och fångade en del vilda djur, ja, dom levde som urtidfolk."

Vid det här laget hade vi stått stilla en bra stund, så hon sa att vi skulle ta ägget och åka ner till hennes hem och få en bit mat och sedan ta ett bad vid hennes ö. Bada förstod jag att dom gjorde ganska ofta, för det gjorde vi flera gånger denna dag. När vi hade ätit och druckit av den där himmelska drycken så plockade hon ner en del frukt och dricka i en korg som vi skulle ha med oss till ön, för det var meningen att vi skulle stanna där resten av tiden innan jag skulle åka hem.

Det var när vi kom till det där torget jag nämnt tidigare som jag blev alldeles paff. Där stod en annan kvinna och en man som tydligen väntade på oss. Det visade sej att han var dansk och att han hade fått samma erbjudande som jag, med den skillnaden att han hade accepterat att stanna där. Han berättade att han hade varit där i över fyra år och att det hade gått till ungefär på samma sätt som med mej innan han kom dit. Han hade dock inte haft någon familj, hans fru hade avlidit för sex år sedan och de hade inga barn, så han hade aldrig tvekat att flytta. Inte heller hade han ångrat att han tog det här steget. "Det här är nog det närmaste paradiset man kan komma! Tre gånger sen jag kom hit har vi varit i Danmark och hälsat på, och ingen har annat var jag har varit, för jag har sagt till mina vänner att jag har flyttat utomlands."

Vi pratar en stund medan kvinnorna uträttar några ärenden. Jag får reda på att han är konstnär och att han ibland hjälper till på de stora odlingarna. Han är 38 år och bor ihop med den kvinnan jag nyss såg. Jag frågar om dom har några barn, men det har dom ännu inte skaffat sej. "Går det till på samma sätt som hemma eller på något annat vis?" frågar jag. Han skrattar lite lätt och svarar att det finns två sätt att skaffa sej barn här, antingen på det vanliga sättet, eller också kan man köpa ett provrörsbarn från ett laboratorium, det är kvinnan som helt och hållet avgör den saken. Jag hinner inte ställa nästa fråga förrän han svarar att det går bra att älska med henne när man vill. Det behövs inget skydd av något slag, för hon kan styra sin kropp så att hon inte är mottaglig förrän hon själv vill.

Han undrar om jag tänker flytta hit eller bara är här och hälsar på. Nej, jag hälsar på, jag har min familj att tänka på. Han påpekar också att jag har fått en trogen vän i Jenny, som jag skall vara rädd om.

Nu är kvinnorna tillbaka och vi åker iväg på skivan som jag beskrev förut. Vi kommer ut till ön med det lilla lusthuset, det känns som om jag inte har lämnat det här stället sen sist jag var här. Därinne står skåpet med mina saker från det förgångna, och på bordet står ett fotografi av mej sittande på stranden utanför alldeles naken. "När tog du det fotot? Jag såg dej aldrig ta det."

- "Jag gjorde det när du var här sist, du blev väl inte arg för det?"

- "Nej, men du kunde ju ha sagt till, så att jag hade fått chansen att fixa till mej lite i håret!"
Som det såg ut där så var jag ju som en slickad hund i huvudet.

När hon gjort i ordning fruktkorgen och druckat så klär vi av oss för att bada. Vi går ut i vattnet en bit, för det är ganska långt till djupt vatten. Jag sneglar på hennes kropp och jag ser att hon märker det, men hon bara myser. Man är ju normalt funtad så man kan ju inte låta bli att titta. Hon får mej att känna mej som en tonåring som är ute och badar med sin flickvän. När vi plaskat omkring en bra stund så går vi upp och njuter av frukterna som hon dukat upp i sitt lilla lusthus. Sedan sitter vi och pratar om lite av varje. Jag kan inte frigöra mej från det hon berättade på vägen hit, om den krigsfara som vi befinner oss i. Jag frågar henne, om hon kan säga närmare när i så fall detta krig skulle bryta ut. "Jag kan bara säga, att om ni inte

slutar med era ansträngningar att hitta på olika förintelsevapen, så kommer ni inte att få se era barnbarn." "Så du menar att vi skulle ha ett krig på jorden inom de närmaste 20-30 åren?"

"Nej," säger hon, "ett krig kan bryta ut precis när som helst. Men du skall inte vara orolig för din egen del, ditt land kommer inte att bli indraget, men som jag sa förut så får ni känningar av det på olika områden, och ni får också ta emot en massa flyktingar."

- "Ja, men du kan väl tala om för mej om det är något som jag kan göra, eller menar du att jag bara skall stå där som en åskådare och heja på det bästa laget? Skall jag gå ut och berätta detta som jag har fått veta av dej? Vem skulle i så fall tro på vad jag säger? Jag har ju inga bevis för din existens!"

- "Om du talar om vad du har fått veta så skall du se att du kommer att få miljoner människor på din sida."

- "Jag har nog haft mina funderingar på att ge ut allt det här som jag fått mej berättat i bokform."

- "Ja, det är en bra början, för det blir uppskattat av alla dom som vill få ett slut på den militära upprustningen. Men du skall veta att du kommer att få en massa motstånd också. Men du kommer att få hjälp av dom som tror på dej!"

"Men får jag inte kyrkan och dom religiösa på mej också, om jag går ut till allmänheten med den avvikande syn på Jesus och hans himmelske fader som jag har fått av er?"

- "Du behöver inte oroas dej. Be dom religiösa att ta fram ett enda bevis för att Gud och Jesus existerar, det kan dom inte! Den dom kallar Jesus vet du ju var en delef och att han är död sedan många år tillbaka. Att han blev uppfattad som "frälsare", det är människornas eget påhitt! Om du skulle skriva ner allt du vet om oss och det sedan sparades i tusentals år, då skulle de som då läste det också påstå att vi var gudar. Det kanske inte är något större fel att tro och verka för något som man kallar sin gud, men vore det inte bättre att tro på sig själva och sin egen framtid?"

Så småningom går vi upp från vår måltid för att ännu en gång ta ett bad. Jag upptäcker att det är en massa folk på en närbelägen ö, och jag får också syn på en sol som jag inte såg förra gången jag var här, för det var ju natt sist vi badade. "I dag är det en dag som motsvarar era söndagar, så ingen utför något arbete. Alla vill vara i vattnet det mesta av sin lediga tid. Och i och med att det är så varmt på dagarna så är vi mest aktiva på natten, både när det gäller fritid och arbete. Men vi vill ju även ha lite solsken på vår lediga tid, så den sol du nu ser är konstgjord."

Nu är det dags för oss att ge oss iväg, så vi klär på oss och packar ner resten av frukten i korgen. Vi sätter oss på skivan och glider fram över vattnet, som är nåt otroligt klart och rent. Hon frågar mej om jag har tyckt om besöket och allt vad det har inneburit. Jag svarar att jag önskar att det inte var sista gången som jag får besöka henne, trots att jag inte vill flytta hitöver för närvarande. "Du är välkommen precis när du har tid och lust. Från och med nu avgör du själv när du vill komma hit."

På färden hem till jorden pratar vi om allt möjligt som jag inte skriver ner men som jag bevarar i mitt minne. Jag har förstått att de inte är några illasinnande varelser, och det är jag glad för.

Besök på havsbotten (85-07-22)

Det är nu ett tag sedan jag har haft några upplevelser som jag kunnat sätta i samband med det som hänt tidigare, men natten till söndagen har det hänt något mycket konstigt som jag har Svårt att förklara. Jag väcktes av någon eller något som sa mej att jag skulle gå ut och sätta mej i bilen, för att sedan få instruktioner allt medan jag körde. Jag gjorde så och hamnade till slut någonstans mellan Urshult och Ryd. Jag parkerade bilen invid vägen och gick ett litet stycke till tills jag stannade vid en stolpe (av sten tror jag) i en liten glänta.

När jag väntat en stund liksom blinkar det till ovanför mej, och jag får se "ägget" igen. Det stannar bakom mej, en bit ovanför marken. Just när jag skall gå in i ägget så händer något egendomligt. Det hörs en bil på avstånd och dess strålkastare lyser upp hela gläntan, så jag säger till mej själv att nu måste dom väl se både ägget och mej. Men vad händer? Jag vänder mej om mot ägget endast för att upptäcka att det inte finns något längre! Men när bilen väl är borta så är också ägget tillbaka! Jag går in i det, sätter mej där jag brukar sitta, men varken jag eller mannen som sitter framför mej säger något. Vi ger oss iväg i västlig riktning på ganska låg höjd. När vi åkt några minuter så är vi framme vid öppet vatten som måste vara havet. Efter kanske en halv timma börjar vi sänka oss ner, och jag upptäcker en del ljussken som kommer från båtar, både stora och små. Nu kan vi ju inte undgå att bli upptäckta, tänker jag, men för första och enda gången under denna resa säger han något.

"Det du nu skall få se, har ingen människa sett på flera tusen år!" Strax därefter går vi ner i vattnet och försvinner i djupet! Efter ca fem minuter får jag se något så fantastiskt, att det knappt går att beskriva i ord. Det ser ut som om det var en hel stad under vattnet, där fanns konstiga byggnader som jag aldrig sett maken till! Vi stannar utanför något som liknar stora hangarer, och på dessa så finns det något som jag sett i tidigare upplevelser, stora blanka klot, som sitter på några pelare uppe på taken.

Min pilot går fram till den inre väggen, en förut osynlig dörr öppnar sej och stängs bakom honom, och ett ögonblick senare ser jag honom på väg - genom vattnet därutån, in i en av hangarerna! Själv sitter jag och tittar ut på allt det egendomliga. Jag ser en person som



Tornen på taken svarta med
grå kula.

simmar därute, utan någon som helst grodmansutrustning! En del fiskar - stora och små - simmar också förbi mitt fönster. En bit längre fram ser jag en person som står på vakt, han håller en stång med en kula på och står alldeles stilla! Jag ser ut genom pilotens fönster och får då se något som får mej att haja till. Platsen där vi står är stensatt precis som våra gamla gator, och en bit längre fram till vänster står det tre stycken pelare och sönderfallet murverk som påminner om en tempelruin från antiken!

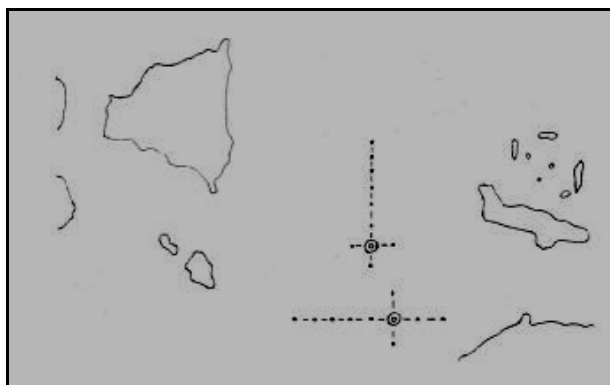

Jag råkar titta lite på pilotens instrumentpanel och ser då något slags kartor, fast utan Ortsnamn. Det är nu som jag får idén att försöka rita av en av dessa kartor. Jag har förberett mej för sådana här upplevelser lite mera de sista gångerna, så jag har en penna och ett litet block i bakfickan. Jag hinner inte rita så mycket förrän min pilot är tillbaka igen. Han har varit och hämtat en låda av något slag. Han öppnar en lucka i golvet och tar upp en likadan låda, och placerar den hämtade där i stället. Sen går han ut med den upptagna lådan och är borta så länge att jag hinner rita av en av dom fyra kartorna som finns vid hans plats.

Nu är han tillbaka igen, och vi är på väg upp till havsytan. Väl uppe ser jag ett stort fartyg 700 - 800 meter längre bort, och så försvinner vi upp i natthimlen. Jag ser inte så mycket mer än en del lysen under mej. Efter en stund passerar vi en stad, som av alla lampor och ljus att döma måste vara rätt så stor, den återstående tiden ser jag bara utspridda ljus lite här och var. Efter en stund sänker vi oss ner till ett par hundra meters höjd, för att slutligen stanna i gläntan där jag blev hämtad. Snart står jag åter ute vid stenstolpen och ser när han ger sej av i nattmörkret. För mej återstår bara att gå till min för att åka hem och lägga mej.

Den närmaste tiden känns det som om dom håller mej under uppsikt på något sätt. Jag tycker mej höra en inre röst som varnar mej för något. Telefonen har ringt ett antal gånger utan att någon svarat i andra ändan, men jag har hört svaga ljud som om någon andas. Och TV:n har burit sej konstigt åt flera kvällar, efter sista programmet är det som om en figur träder fram i TV-flimret. Jag har även vaknat på natten som om där var någon inne i rummet, jag ser ingen men kan höra samma svaga andning som i telefonen. Det är som om någon står bredvid mej.

En natt har jag flera konstiga drömmar, bla drömmer jag att jag och min familj svävar något hundratals meter över marken, inneslutna i något slags bubbla. Jag märker att mina barn har blivit äldre. Plötsligt syns ett stort eldsken vid horisonten, och det hörs en lång rad explosioner. Det syns mera eldsken, för att efter någon timma bli helt tyst och stilla. Vi börjar röra oss i riktning mot platsen vi såg, och när vi är framme ser vi att allt är fördärvat. Det ligger människor och rester av hus om varandra, det sprutar vätskan upp från marken och det brinner och ryker överallt. Vi befinner oss några meter över en stor gata som är uppriven här och var. En bit längre fram ligger något som ser ut som en reklamskylt och texten på den gör mej rädd. Där står: 17 juni 97 kl 07.13 + 16°. Strax efter vaknar jag.

En morgon ett par veckor efter mitt besök på havsbotten sitter jag och äter min frukost när jag plötsligt hör en röst inom mej som säger att jag skall gå ut i förrådet innan det händer en olycka. Jag gör som jag blir tillsagd, och hade jag inte gjort detta så vet ingen vad som hade hänt. Förmodligen hade jag inte haft kvar mitt hem idag om jag inte hade åttlytt rösten. Det hör nämligen till saken att kvällen innan hade jag suttit där och försökt löda ihop en

bromswire till en Cykel utan att lyckas och glömt att ta ur väggkontakten till lödkolven. Om det hade tagit eld, så fanns där i förrådet c:a 15 liter thinner i en plastdunk och en hel del lackfärger som på några minuter hade förvandlat hela huset till en fin majbrasa.

Den enda skada som nu uppstod var att en del trälistor hade blivit förkollnade och ett stort brännmärke i arbetsbänken plus en stickande rök. När jag ställt allt till rätta går jag ut och avslutar min måltid och tänker på vad som kunde ha hänt om jag inte hade blivit varnad. Jag funderar över varifrån rösten kom och drar mej till minnes ett tidigare möte som jag haft med mina vänner från någonstans. De lovade mej ju att inget ont skall hända mej eller de mina. Så det enda jag kan göra är att framföra ett varmt tack till den eller dom som vakar över mej!

Möte med lärde från rymden (december -85)

Det har nu gått några månader sen jag träffade mina vänner från någonstans, men nu har jag blivit kontaktad igen och avtalat om ett nattligt möte vid en sjö som ligger norr om mitt hem. Jag beger mej till mötesplatsen i god tid och sitter och väntar på en timmerstock vid en grillplats vid strandkanten. När kvinnan kommer är hon inte ensam utan i sällskap med två för mej okända män.

Dom ser lite annorlunda ut än andra som jag sett tidigare, är ganska korta till växten, har långa armar, händer och fingrar och längst ut på fingrarna där våra naglar sitter har dom liksom runda och platta fingerspetsar. Benen är smala och de har någon form av skor eller stövlar, blåaktiga till färgen. Huvudet är något ovalt, de har liten mun, stora runda ögon, smala öron och liten, platt näsa. På kroppen har dom en åtsittande blågrön trikå, ganska blank, och ett bälte med två vita trianglar och en kvadrat. Jag ser också ett tecken bestående av två hopkopplade cirkelsegment, det ena grönt och det andra blått. Jag frågar vilka de är och var de kommer ifrån. Kvinnan svarar att dom kommer från andra sidan av hennes planet och är vetenskapsmän. Naturligtvis undrar jag varför dom vill ha kontakt med mej, och den ene börjar med att berätta om saker som har hänt i historien.

"För flera tusentals år sedan - när vi hade kommit så långt med vår teknologi att vi kunde börja utforska universum - gjorde vi resor till många platser, även till er planet. Vi väntade länge innan vi beslöt att ta kontakt med er, men sedan gjorde vi åtskilliga försök, tyvärr inte med särskilt lyckade resultat. Det har hänt att vi blivit hånade och förföljda och tom avrättade för att vi har velat hjälpa er."

- "Hur menar du", säger jag. "För länge sedan försökte vi att lära er vad som var rätt och fel, vi hjälpte er att stifta vissa lagar, tänk på de tio budorden som vi gav er! Vad har hänt med dem efter alla dessa år? Har ni förstått dem och levt efter dem?"

- "Så ni menar att det är ni som har gett oss dem? Är det också sant att den person som vi kallar Jesus var en av er?"

"!Nej, han var en delef som kom från vår tvillingplanet, där hans far var läkare, men det fanns fler än Jesus som verkade på jorden vid den här tiden, Maria var inte den enda kvinnan som fick en son efter oss. Det var noga räknat 17 kvinnor till som fick söner av våra förfäder. Att det bara blev Jesus som blev ihågkommen beror på att han lyckades få en skara som trodde och litade på honom, vilket inte de andra sjutton fick i någon större utsträckning. Dom blev utstötta och hånade, så till slut hämtades dom hem till det ställe som de kommit ifrån."

"Men varför kunde ni inte helt enkelt visa er och ge er till känna, utan att behöva börja från ett nyfött barn? Och Maria blev alltså befruktad i vanlig ordning?"

- "Ja, Maria och hennes familj var inga jordbor, dom blev helt enkelt nersatta på jorden av oss, och då bar hon redan på barnet som blev kallat Jesus. Dom blev så att säga utplacerade på ett sådant sätt att ingen skulle kunna avslöja dom, och likadant gick det till med dom andra sjutton. Skulle du tro något annat så är det fel, men en dag skall både du och alla andra få veta sanningen, och då förstår ni också att ni inte är ensamma i universum. Vi kan inte avslöja hela sanningen om ert ursprung med en gång, för då skulle det bli fullständigt kaos, men ni har fått en och annan byggsten genom åren som ni kan forska vidare från. När ni har kommit tillräckligt långt så förstår ni nog att ni inte är skapade av något osynligt väsen. Många av er har förresten redan börjat inse att Gud inte skapade världen utan att ni härstammar från en annan civilisation långt ute i världsalltet."

"Som sagt, vi har visat oss åtskilliga gånger, men era så kallade ledare och styresmän vill inte visa er att dom tar oss på allvar. Dom försöker bortförklara oss som inte existerande, för dom tror att vi skulle ta över er jord och göra dom till vanliga medborgare som ni själva. Men enligt vår mening så är det ni vanliga människor som har det lättast att ta oss på allvar, så därför har vi bestämt oss för att ta de första kontakterna med er, inte alla - men ett hundratal av er. När ni känner att tiden är mogen så kommer ni att påverka era ledare så att även dom förstår."

"Varför just du har blivit en av dom utvalda vet du sen tidigare. Du och några andra har inte försökt att förneka oss, även om ni inte heller tog ställning för vår existens förrän den dagen då ni alla samtidigt blev påminda om att vi existerar. Vi kan bara beklaga att det gick lite klumpigt till för några av er, men efter vad jag har hört och sett så har ni inte tagit någon skada, tvärtom. Du har i stället blivit självsäkrare och mognare än du var före vårt första möte. Ännu viktigare är kanske att du har blivit ett med dej själv, och det är mer än vad andra någonsin kommer att bli. Du kommer att märka det när du så småningom ställs öga mot öga med alla som försöker övertala dej att allt detta är fantasier och drömmar. Du kommer även att få träffa personer som säger sej vara experter på allt som handlar om oss och våra förehavanden, men du skall märka att dom inte har den minsta aning om vad det hela handlar om. Skall vi tala om experter så finns det väl egentligen inte några andra än du och dina vänner som vi kontaktat, ni är ju de enda som känner oss."

Och nu till den stora frågan. Du har blivit tillfrågad om du vill komma till oss, men du svarar inte blankt nej, och du har inte avvisat oss när vi besökt dej. I stället har du kallat på oss vid olika tillfällen för att få hjälp att reda ut vissa saker. Vi har sagt att vi skall hjälpa dej, men inte så mycket på en gång att det väcker för stor uppmärksamhet, utan vi tar det lite i taget. Du har kanske funderat över vad vi vill dej? Vi vill samarbeta med dej, och om du är beredd på att fortsätta våra möten så lovar vi att hålla kontakten så länge du själv vill.

"Men varför kan ni inte ge er till känna för många fler än för bara en handfull människor?"

- "Som jag sa så har vi försökt att på ett stilla och fint sätt få kontakt med er, men i de flesta fall sa blir vi anfallna av era militärer, som av någon anledning inte vill tala om för er att vi finns till. Vi har inga som helst planer på att starta något krig, utan vi har enbart fredliga avsikter. Men så länge inte era myndigheter godtar var existens sa kan vi heller inte hjälpa er till rätta innan det är för sent."

Jag säger att om dom verkligen är villiga att hjälpa mänskligheten att förhindra dess egen

självförstörelse, så är jag villig att hjälpa till med det jag kan göra. "Du skulle säkert kunna hjälpa oss med ett och annat", säger han, "till exempel med observationer av olika slag. Som du förstår så är det en ganska kostsam procedur för oss att ta oss hit och lika kostsamt att ta oss tillbaka, det går åt fruktansvärda mängder av energi. Om du vill samarbeta med oss, så skall vi med glädje både ge dej utbildning och förse dej med lämplig utrustning som du kan använda för framtida uppdrag."

"När och var kommer ni att visa er för jordens befolkning?" frågar jag, "och kommer alla att få uppleva er existens?"

- "När den dagen kommer - och den är förresten redan bestämd - så kommer vi att visa oss på många ställen samtidigt. Vi vet att det kommer att skapa en del oro, men med hjälp av dej och dina vänner så får ni reda på det i god tid, så att ni kan göra vissa förberedelser. Då kommer det hela att gå lite lättare. Den stora frågan är väl hur ni kommer att reagera, för som du vet så är det ganska stora skillnader utseendemässigt på en del av oss. Men som du själv en gång sagt så är det inte det yttre som man skall döma efter utan det som finns innanför. Kan man inte acceptera det så har allt förlorat sitt rätta värde, och då är det ganska meningslöst att försöka lösa några problem."

Medan vi suttit och pratat så har vi ätit en del frukt och bröd och druckit deras goda drycker. Plötsligt reser sej de båda männen och säger att det snart är dags för dom att lämna mej, men att jag kanske har en del att prata om med Jenny. Vi sitter en stund och pratar igenom det som de båda männen fört på tal. Naturligtvis är jag nyfiken på vad som skall hända längre fram i tiden, så jag frågar henne vad det går ut på. Hon säger att de olika platser som jag varit på skall bli mitt så kallade arbetsfält, om jag accepterar att samarbeta med dem. Och det är jag ju villig att göra under förutsättning att det inte inkräktar för mycket på mitt arbete och att min familj inte blir lidande. När allt kommer omkring så har väl ingen människa visat sådan respekt och förståelse för mej under hela mitt mer än 40-åriga liv som dom har gjort.

Hur som helst så skiljs våra vägar här för denna gången, och jag har fått veta att vi inte kommer att träffas på samma intensiva sätt under den närmaste tiden. Men vi skall hålla kontakten även i fortsättningen. Det sista som händer är att vi kramar om varandra både länge och väl. Strax därefter är hon på väg in i sitt äggformade fordon för att försvinna över sjön. Jag står länge kvar och följer dom med ögonen tills dom är borta. I ärlighetens namn så ser jag väl inte så mycket av dom, för mina ögon är ganska tårfyllda. Är detta slutet på en lång tids vänskap, eller kommer jag att få träffa henne igen som hon har lovat?

Jag får en förklaring (86-06-31)

Det har gått en tid sen jag träffade min ryrndkvinna, som jag kallar Jenny. När jag nu ser henne igen på vår mötesplats så är det redan sommar. Jag säger att jag har grubblat så mycket på hur det egentligen gick till när jag fick den där första kontakten med dom på ett så våldsamt sätt. "Jag har förstått", säger hon, "att du inte har accepterat mina tidigare svar på frågan vad som hände den där vinternatten för drygt två år sedan".

Jag svarar att nog hade jag godtagit de svar jag fått, men det måste ha hänt något mer i och med att jag inte får tiden att gå ihop. "Från det jag först upptäckte er ute på ängen till dess att jag hämtades av polisen måste det ha gått flera timmar efter vad jag senare räknade ut. Men i så fall så är den enda lösningen att jag måste ha varit ombord på farkosten i betydligt över en

timma. Jag har haft mina misstankar men inte varit säker, så därför har jag inte sagt någonting till någon. Dom där killarna som pratade med mej om vad som hände, dom har flera gånger frågat mej om jag inte vill genomgå en hypnos för att eventuellt få fram fler uppgifter, men jag har hittills inte velat gå med på det. I själva verket har minnesbilder börjat dyka upp i mitt medvetande om min vistelse inne i farkosten, och jag har funderat varför ni satte på mej de här röda och blå ringarna på kroppen och varför ni skar av hårstrån och la i en burk med vatten eller liknande, och slutligen varför ni tog en av mina tofflor och skar bort en bit av gummisulan som ni sedan smälte? Och så undrar jag vad som hände när jag stod inne i den där plastliknande lådan som var som en bastu. Man har ju hört talas om andra som skulle ha blivit intagna och undersökta och t o m opererade av er. Är det något liknande som jag har blivit utsatt för?"

"Som jag sagt dej förut så gick det hela ganska så klumpigt till när du skulle bli inviterad till vårt skepp och vår värld. Efter det att du hade åkt ifrån dina vänner så räknade vi med att du skulle stanna och gå ur bilen för att titta lite närmare, vilket du inte gjorde. Du fortsatte i stället hem för att hämta din kamera, vilket vi redan anade. Så vi beslöt oss för att vänta på dej på samma plats som du först upptäckte oss på. Men vissa omständigheter gjorde att vi inte kunde vara kvar på samma ställe, utan vi bestämde oss för att flytta ett stycke norrut. Som vi stod på den första platsen så var det stor risk för att vi skulle bli upptäckta av någon annan, och det hade inte varit så bra. Hur som helst så såg vi dej komma och stanna på det första stället. Minns du att du tänkte vända på vägen och åka tillbaka? Men med lite av våra konster som du kallar det så fick vi dej att fortsätta ytterligare en bit för att du på nytt skulle få syn på oss.

Vi hade ett annat litet problem och det var hur vi skulle få dej att inte bli rädd när du upptäckte att du inte kunde köra förbi oss. Hade vi anat att du skulle bli så rädd så hade vi försökt på ett annat vis, men vi hade ju studerat dej så länge dessförinnan, så vi räknade inte med det. När du blev hämtad från din bil så blev du så chockad att du inte riktigt visste vad du gjorde. Du började att slå omkring dej med sådan kraft att du mer eller mindre skadade en av våra väktare så svårt att det tog lång tid innan han var helt återställd. Men till slut gick du godvilligt med dom andra in i skeppet.

När du väl hade kommit in så var du ganska medtagen, så vi gav dej något lugnande. Skall jag vara riktigt ärlig mot dej så var du så chockad att ditt hjärta mer eller mindre hade stannat. Det var därför som du fick de här ringarna runt bröstet och midjan och blév placerad i en tryckkammare."

-"Så ringarna är nåt liknande som vi använder vid hjärtstillestånd då? Men tryckkammaren då, vad skulle den vara bra för? En sån använder vi väl bara för att hjälpa dykare när de varit nere på alltför stora djup!"

"Ja, visst använder vi också en form av elchocker, men samtidigt måste trycket i din kropp återställas. När man får hjärtstillestånd så förändras även ditt blodtryck, och det måste samtidigt återställas till det normala. Det är väl det felet ni gör vid hjärtstillestånd att ni endast ger elchock, men med tryckkammaren och den snabba hettan så kan man klara av svårare hjärtstillestånd."

"Och hårstråna som vi tog av dej, dom används till att på ett enkelt sätt bestämma ålder och kön, dvs könet visste vi ju redan." När jag frågar henne om gummibiten på toffeln så börjar hon att skratta och säger: "Det var inte från din sko, utan vi tog ett prov av din hud under foten för att se i hurdan kondition din kropp var. Huden säger nämligen en hel del om din

fysik, och även en del om ditt psyke."

"Egentligen skulle du ha följt med väktarna till ett annat skepp som låg en bit ut och väntade, men oturligt nog så blev vi upptäckta av en annan bil på väg söderut, så vi valde att släppa av dej igen. Eftersom vi visste att du skulle bli omhändertagen så gav vi dej inget mer lugnande. Det hade ju kunnat upptäckas vid en närmare undersökning. Jag måste ju säga som det är: tur att inte fler av er är sjuka och dåliga, så illa som ni blir undersökta vid era sjukhus. Den undersökning som gjordes på dej efteråt kunde lika gärna ha fått vara."

"Ja, nu vet du vad som hände vid vårt första möte, och någon skada har du ju inte tagit. Har du fått svar på dina funderingar, eller är det ytterligare svar som du vill ha?"

- "Jag kan inte komma på något för tillfället, men jag kommer nog att ställa fler frågor om vi fortsätter att träffas, vilket jag hoppas att vi gör. Det som gör mej lite ledsen är att vi inte kan träffas oftare, men jag förstår ju att du måste ha annat att göra än att hälsa på mej."

- "Ja, tyvärr är det så att våra möten kommer att bli glesare den närmaste tiden, men ha tålamod!"

Jag förklarar för henne hur svårt det är varje gång vi skiljs, och att det går flera dagar innan jag kan tänka på något annat, om jag överhuvudtaget kan låta bli att tänka på allt som händer mej. Med dom orden tar vi farväl för denna gången och jag hoppas att snart få träffa henne igen.



bilden icke från Ante-boken.

Ett mystiskt besök i New York (86-10-20)

Det har börjat hända de mest egendomliga saker, som jag vet med mej inte har inträffat tidigare. Bilder dyker upp ur tomma intet, och strax efteråt så befinner jag mej själv i dessa bilder! Som nu för ett par dagar sedan, en kväll vid 9-tiden. Jag hade lagt mej för att vila en stund, då plötsligt ett turkos- färgat moln eller dimma täcker hela rummet som jag befinner mej i. Min första tanke är att nu är Jenny på gång, men hon syns inte till. Jag sätter mej upp i sängen. För ett kort ögonblick är allt svart, men- efter en stund så blir det ljusare och rysligt kallt. Jag får se en bild dyka upp framför mej, men den stannar inte, utan den liksom uppslukar mej, så att jag helt enkelt befinner mej i bilden, sittande på en bänk!

När allt klarnat så ser jag en massa höga byggnader runt omkring mej. Jag befinner mej i en stor stad som visar sej vara New York en tidig morgon! Det måste vara några grader minus, för framför mej stiger en herre i en frusen vattensamling. Men det ser inte ut som om någon lägger märke till mej, de personer som går förbi mej nästan kliver på mina ben utan att

reagera. Hur det än är så sitter jag några minuter och funderar över vad som egentligen hänt. Men jag kommer inte till något annat svar än att det måste vara Jenny som på något vis är inblandad.

Till slut reser jag mej upp för att gå. Utan att se mej för går jag rakt på en kvinna som har en resväska i ena handen och en pudel i ett långt koppel i den andra. För att inte gå på damen i fråga tar jag ett steg åt sidan så att jag kommer mellan damen och hunden. Nu märker jag något så underligt att jag nästan får en chock. I stället för att snava över hundkopplet så är det precis som om remmen går rakt igenom mina ben! Jag vänder mej om för att se om damen reagerat, hon borde ha gjort det. Men icke, hon fortsätter som om ingenting hänt!

Det här var något nytt för mej, som veterligen inte hänt tidigare, så jag vänder och går efter henne. Kan jag ha inbillat mej detta, eller vad är det som hänt? Innan jag hunnit upp henne så möter jag två ungdomar med var sin väska i handen. Dom svänger med sina väskor så att dom skulle kunna meja ner alla dom möter, och jag får den ena väskan i bröstet. Men samma sak händer igen, den går rakt igenom mej utan att jag känner något! Jag har nu hunnit ifatt damen med hunden och går igenom kopplet för andra gången! Jag kan inte låta bli att skratta för mej själv, för det är faktiskt ganska roligt. Jag gör om det ännu en gång och det funkar!

Jag får syn på en bänk på andra sidan gatan och sätter mej där för att fundera ett slag. Är jag här alldeles själv och i så fall varför? Hur skall jag komma hem igen? Medan jag sitter på bänken så funderar jag över varför jag inte trillar ner på gatan, eller tom rakt igenom gatan. Men jag behöver inte fundera länge, för plötsligt sitter Jenny bredvid mej! "Jag kunde väl förstå att du var i närheten! Nu får du allt förklara vad det är som händer, jag begriper ingenting!"

"Du är egentligen både här och hemma samtidigt, men om några minuter är du bara här. Det finns transportörer som du kan förflytta dej med nästan hur som helst, och när det är dags så vet du vad som skall göras"

- "Jag vet inte vad du pratar om!"

- "Ante, du får utbildning hemma hos dej när du sover, du märker inget av den, men du får den ändå. Den här resan hit hade du inte kunnat utföra annars."

- "Jag har inte bett om att få åka hit."

- "Jo, det har du, men inte i medvetet tillstånd. Du måste tänka på att du inte är samma gamla Ante längre, du har en ny syn på saker och ting! Du ser allt ur andra perspektiv än du gjorde innan. Du vet mycket som du inte haft en aning om tidigare, och du vet hur du skall utnyttja dina kunskaper när det är dags!"

"När det är dags, säger du. Vad menar du med det? Förresten vill jag nog inte vara här längre."

- "Med den utbildning och upplysning du har fått av mej så vet du när det är dags för både det ena och det andra. Du tänker annorlunda nu än vad du gör i medvetet tillstånd."

- "Menar du att jag inte skulle vara vid medvetande nu då?"

- "Jodå, du är fullt medveten om vad det handlar om, men det är ditt andra jag som inte har lärt sej att hänga med ännu."

- "Du vill väl inte påstå att jag skulle vara två personer samtidigt?"

- "Nej, inte direkt, men du har mer än ett medvetande. Var inte orolig, du tar ingen skada av det, och ärligt talat så är det bara positivt."

- "Men om jag nu är två, hur kan det komma sej att den mindre vetande delen av mej vet så mycket om den delen som står högre?"

- "Ante, du kommer att märka att ditt vanliga jag inte vet så mycket om ditt andra jag som det tror, men du lär dej undan för undan har jag märkt. Den dagen du vet vad det hela egentligen handlar om skulle du kunna skriva tusentals sidor om ditt högre jag. Det du nu upplever är bara en droppe i havet jämfört med det som du varit med om hittills."

"Passa nu på och se dej om medan du är här, men avslöja dej inte! Jag kommer när det börjar närma sej hemresan, passa på och roa dej också!"

- "Roa mej, hur då och med vad? Jag har ju för tusan inga pengar, och hungrig är jag också."

- "Du har så du klarar dej. Lycka till!"

Om någon hade sett oss där vi satt på bänken så måste ju vederbörande också ha sett att hon bara försvann i tomma intet. Roa mej! Jag känner efter i innerfickan om jag har min plånbok. Jag tar upp den, och när jag öppnar den så finner jag exakt 200 dollar i olika valörer! Hungrig är jag, så jag går för att leta upp något ställe där jag kan få en bit mat. Upptagen av mina tankar märker jag inte ett gäng med punkare eller liknande om tar upp hela trottoaren, utan jag stöter ihop med en av dom. Han svär en rämsa efter mej, men nu upptäcker jag att den här gången kände jag att jag gick emot något! Det här måste undersökas! En bit framför mej står en kartong intill en husvägg. Jag måttar en spark mot kartongen, och vilken träff det blev! Den far iväg i en båge, men endast för att stanna upp mot magen på en äldre herre. Han mumlar något, och jag får fram en ursäkt på dålig engelska. Samtidigt frågar jag honom om han kan visa mej något ställe där man kan få en bit mat. Han visar mej in på en kaffebar där man även kan få äta en måltid. Bakom en lång disk är det två äldre käringar, den ena uppfiugen på en hög barstol, ett bastant fruntimmer, fet och fluffig, med en cigarrettfimp i mungipan som säkert satt där även när hon sov. Den andra smal och gänglig, med en klut på huvudet, ett skitigt förkläde om midjan och en skitig handduk över axeln.

Hur som helst så satte jag mej ner på en stol vid disken, för jag var ju hungrig. Den fluffiga damen ropade inåt ett rum bakom sej, och ut kommer en yngre mörkhyad flicka mellan femton och tjugo år. Jag beställer en hamburgare med ost och bröd och en flaska chokladmjölk. Jag vill ju inte sitta framför den här illaluktande damen med den skitiga handduken, så jag går och sätter mej vid ett fönsterbord, så att jag kan få en lite trevligare utsikt. Jag sitter inte många minuter förrän den mörkhyade flickan kommer med det jag beställt. På en något knagglig engelska undrar jag om jag kan få en kopp té efter maten. Hon förstod tydligen vad jag ville ha, för när hon kommer med tekoppen så frågar hon om jag skall ha mjölk och socker eller en citronskiva till. Mjölk och socker, säger jag, och hon hämtar det. Innan hon går tillbaka så frågar hon om jag är här som turist, för hon hör att jag inte är härifrån. Jag berättar varifrån jag är och att jag inte skall stanna längre än till i kväll. Jag talar också om att jag skall gå ut på stan och se mej om innan jag åker hem. När hon tar brickan och går så funderar jag över varför jag sagt att jag skall åka hem i kväll. Jag vet ju inte riktigt när jag skall ge mej iväg.

Jag tänder en cigarrett och dricker mitt té. Efter en stund kommer hon tillbaka och undrar om jag vill ha en kopp till. Jag tackar ja. Hon frågar om hon får sätta sej ner ett tag. Var så god! säger jag. Hon talar om att hon heter Petra och att hon går i skolan men arbetar här på sin lediga tid. Hon undrar vad jag heter och vad jag gör här i stan. Jag säger mitt namn och att jag är här för att se mej om lite. Hon tycker väl att det är konstigt, men säger inget. Jag får reda på att hon strax är ledig. Jag vet inte varför, men jag frågar henne om hon skulle vilja hålla mej sällskap en stund efter det att hon är ledig. Tydligen blev hon glad för att jag frågade henne, för hon sken upp med hela ansiktet.

Vi gick ut tillsammans från baren. Hon skulle handla en del saker, så vi gick in i ett stort varuhus. Vi gick och pratade om Sverige och om min familj. Hon kunde en del svenska, ungefär lika mycket som jag kunde engelska, men vi förstod varandra ganska väl ändå. Hennes granne hade haft en svensk utbytesstudent för två år sedan, och hon hade varit tillsammans med henne en hel del, därav svenskan. Vi gick till en närbelägen park med kaffeservering där vi satt och pratade och berättade om oss själva.

Det var aldrig meningen att jag skulle fråga henne vad hon hade för åsikter om UFOs, men på något vis kom vi in på det ämnet. Tiden gick ganska fort, men vi fick i alla fall åtskilligt sagt om ämnet. Hon sa till mej att vi måste träffas igen. Jag svarade att det skulle vara trevligt, men svårt på grund av det långa avståndet. "Det ordnar sej", fick jag till svar. Strax efter skiljdes vi åt, men jag fick ett leende och en kyss på kinden innan hon gick.

Jag satt kvar och funderade över det som hänt, när jag plötsligt får syn på Jenny utanför fönstret! Jag betalar notan och går ut. Det har redan börjat skymma. Jenny undrar om vi skall gå och få oss en bit mat innan vi skall ge oss hem igen. Vi hittar ett litet mysigt ställe där vi kan få något gott till livs. Vi får in en stek med potatis och diverse grönsaker samt en flaska vin. Efteråt dricker vi kaffe och té. Det står två tända ljus på bordet, och Jenny vill att jag skall släcka det ena. "Varför då?" säger jag, "det är väl bara trevligt med levande ljus". Men hon envisas, så jag fuktar tummen och pekfingret för att släcka det, men hon hindrar mej. "Du skall släcka det utan någon mekanisk rörelse och inte heller blåsa ut det. Försök tänka dej att det skall slockna!"

"Ge dej nu!" säger jag. "Visserligen har man ju hört att det går att utföra vissa saker med hjälp av tankekraft, men inte kan jag göra det."

"Försök!" säger hon igen. Hur det nu går till, det vet jag inte, men när jag tittat på ljuset några sekunder så börjar lågan minska för att till slut slockna helt! "Det gick ju bra!" säger hon, "men nu kan du tända det igen!"

- "Ge dej nu, det var ju du som gjorde det", säger jag så högt att andra gäster reagerar. "Nej, Ante, alla kan göra det, men det gäller att veta hur man skall gå till väga. Ditt andra jag klarar sådana saker men inte ditt första, men du lär dej med tiden. Kom bara ihåg att du aldrig får utnyttja dina dolda krafter i kommersiella syften och ej heller till att skada någon eller något!"

"Däremot kan du använda dej av det när en nödsituation uppstår, men i dom lägena så träder ditt andra jag in och hjälper dej. Och du skall veta att när du är ute för dina drömmar som du kallar dom så är det ditt andra jag som existerar. Men ditt vanliga jag finns alltid med, det är därför som du kan komma ihåg en del av det som händer dej. Det finns visserligen saker som du inte får skriva ner eller berätta för någon ännu, men var inte orolig! När vi ser att du klarar av din uppgift till fullo så minns du allt som händer."

Vi har nu avslutat vår måltid och fått in kaffe och té. Det sitter ett par några bord ifrån oss som även dom har ljus på bordet. Jag får idén att jag skall skoja lite med dom och släcker ett av ljusen med tankekraft! Mannen reagerar snabbt. Han tar en tändsticka som ligger på bordet för att tända det, men innan han hinner så har jag redan tänt det! Jag släcker det andra, och samma sak händer. Dom börjar se sej om något oroliga, medan både Jenny och jag inte kan hålla oss för skratt. Men av någon anledning fortsätter jag inte, fast nog skulle jag vilja det. Det är faktiskt ganska komiskt att se deras reaktioner.

"Du lär dej", säger Jenny, "och det är bra. Visst kan du ha lite roligt med det du kan, men det är skönt att du kan behärska dej. Och glöm inte vad jag sagt om att du kan använda det då och

då men inte till att skada någon." Hon reser sej från bordet och tar farväl för denna gången. "Men vi träffas igen!" säger hon innan hon går. Jag betalar notan och får två dollar över som jag lämnar på bordet innan jag går in på en toalett. Jag tänker på att jag måste ta mej hem innan någon vaknar där hemma. Jag får en känsla av att jag börjar frysa, och på nytt kommer en bild fram ur tomma intet, det är en bild av vårt hus och vår trädgård. Jag blir mer eller mindre ett med bilden, och strax efter så befinner jag mej på gråsmattan bakom huset!

Efter en stund går jag in, klockan visar 04.16, min fru ligger och sover. Jag sätter på lite té åt mej och tar en cigarett. Medan jag sitter och funderar, försöker jag tända ett av ljusen som står på bordet för att upprepa det jag gjort tidigare. Men min besvikelse blir stor när det inte fungerar. Antingen så är alltihop en dröm, eller också är jag mitt gamla vanliga jag igen, jag vet inte vad jag skall tro. Jag går och lägger mej för att åtminstone få en stunds sömn innan jag går till jobbet. Men av någon anledning så var jag inte det minsta trött. Nu är det bara att vänta på nästa upplevelse och se vad som skall hända. Fortfarande vet jag inte vad jag skall tro om det som händer mej!

Kontaktmöte i rymden (december 1986)

Så är det vinter igen. En decemberkväll bestämmer jag mej för att gå ut en sväng innan jag lägger mej. Inne i villorna lyser det fortfarande på en del ställen, dom håller väl på att förbereda sej för julfirandet. När jag kommit till den nya skolan och skall vika av åt höger så får jag se ett blåaktigt sken en bit neråt skogen. Det närmar sej sakta den plats där jag befinner mej. Efter några sekunder så stannar det, och jag står själv stilla för att se vad som händer. Skenet blir kraftigare och det går att urskilja konturerna av en kula, någon meter i diameter!

Den står alldeles stilla en stund och glider sedan iväg bakom en träddunge. Jag hinner inte gå mer än ett tiotal meter, förrän den visar sej igen, för att sedan försvinna bort mot träden igen. Tydligt vill den att jag skall följa efter, och det gör jag. Den leder mej bort mot ängen och vad får jag se där, om inte ägget som jag träffat på vid flera tillfällen tidigare! Strax därefter så öppnas en lucka på undersidan och en trappa kommer ner. Jag väntar lite men stiger sedan ombord. Jag ser ingen, men blir ombedd att sätta mej. Sedan blir det tyst så när som på ett svagt väsande. En röst säger till mej att inte bli rädd för vad jag får se. Jag har inte träffat honom tidigare och han vill mej inget ont, bara ta med mej till vår mötesplats.

Jag hör att någon kommer i trappan och mot rummet där jag sitter. Rädd blir jag väl inte, men den varelse som nu uppenbarar sej framför mej ser inte precis människoliknande ut. Han är 170-180 cm lång och är rätt så smal, har långa, smala ben, liten smal mun och små smala springor till ögon, en antydning till näsa, men däremot ganska stora öron, något spetsigare än våra, på kroppen har han en tätt åtsittande overall eller dräkt. Varför han har en grankvist i handen, det får jag strax se.

Han sätter sej ner i en stol framför mej, lägger ner kvisten på ett bord och trycker på några knappar. Plötsligt badar kvisten i ett intensivt gulaktigt sken. Efter en stund tar han kvisten från bordet och reser sej. Han kommer fram till mej och tar mej på axeln och säger något som jag inte förstår. Sen går han bort till förarsätet och gör några rörelser över en del instrument. Ägget börjar vibrera, och i det osynliga fönstret ser jag att vi har lyft ganska högt över marken. Med osynligt fönster menar jag naturligtvis ett fönster som inte kan ses utifrån, bara inifrån. Jag ser vart vi är på väg, tydligen är det ingen brådska, för det går väl inte fortare än 50-60 km i timmen.

Det är nu jag får se vad han skall ha kvisten till, han sitter och bryter den i små bitar och stoppar dem i munnen. Jag undrar om det kan vara gott, så jag frågar honom, men jag får inget svar. Istället räcker han mej en bit, det är som att få en isbit i handen. Jag stoppar den i munnen, den var verkligen kall och hård, men efter ett tag så smälter den som smör i solsken. Jag har känt smaken förr men kan inte påminna mej vad det smakar. Det var ganska gott, men han får nog behålla resten själv, vilket han gör.

Vi börjar närma oss mötesplatsen, och jag funderar över vad som skall hända och varför inte Jenny är med. När vi kommer fram så får jag se ännu ett ägg, men vi landar inte utan åker rakt upp, sida vid sida med det andra ägget. Vi måste befinna oss ganska högt upp, för jag kan se flera ljussamlingar under oss, det måste vara städer. Jag känner att vi saktar in, och strax därefter är vi inne i en stor hangar, säkerligen i en av dom stora farkosterna som jag besökt tidigare.

När vi stannat och gått ut ur ägget så ser jag Jenny och två andra av dom där konstiga granätande varelsena. Jag hejar på dom som vanligt, Jenny svarar, men de bägge andra kommer fram och tar mej på axeln liksom den tidigare gjorde. Jag frågar Jenny vad som skall hända nu? "Det skall du strax få veta!" Hon ber mej följa med, vi går i en lång korridor och in i en stor sal där det sitter en del folk som jag känner igen sen tidigare. Vi sätter oss ner. "Tyvärr", säger hon, "alla som skulle ha varit här kommer inte. En del har dragit sej ur tidigare, några har inte orkat eller velat fortsätta vår kontakt, men det går nog bra ändå".

Jag frågar henne vad det handlar om och vem det var som hämtade mej. "Som jag sagt dej tidigare, så finns det andra civilisationer, men en del har förintat sej själva. Även hos dej kommer det att bli en blandning av biologiskt olika individer sedan ni har förintat er själva, och det vet du om. Men det var inte därför som du har blivit hämtad hit. Jag har talat om för dej tidigare att vi skulle visa oss för er, och så är det bestämt att vi skall göra. Men vi tänker inte ta närmare kontakt ännu utan bara visa att vi existerar. Du skall strax få se en karta på vilka platser vi skall visa oss. Det blir inte så många platser första gången, utan det blir några åt gången i olika omgångar. Vi vill inte skapa någon panik, utan det skall gå lugnt och värdigt till så att ingen blir skrämmd, och samtidigt hoppas jag att vi får hjälp av er som redan känner till oss!"

"Vi har bestämt att det skall ske en natt när vi förutser att hela eller större delen av befolkningen vistas utomhus, då skall dom få se ett fyrverkeri som dom aldrig skådat. Men det varar endast fem minuter, sen är vi försvunna. Det ni får se är ett färgspel som kommer att synas i fyra minuter, därefter kommer våra skepp att bada i ljus i en minut, så det blir inte många som kommer att missa oss på de platser som vi valt ut att visa oss på. Det blir både dessa rymdskepp och flygande tefat som ni kallar dom och även en del andra modeller, men i huvudsak dessa moderna skepp. Tefaten börjar bli lite föråldrade, dom har varit med i flera hundra år, men dom duger ännu en tid."

"Vilken natt visar ni er, blir det inom den närmaste tiden eller först om 10-20 år? Och tänker ni inte landa och visa er själva också?"

-"När det skall ske får du reda på i förväg. Tiden vi valt är mycket lämplig, och den ligger inte så väldigt långt bort. Det blir bara så att vi visar oss en kort stund, och vi går inte ner på marken, men vi är tillräckligt lågt för att ni skall kunna se oss ändå,"

-"Men har ni tagit med i beräkningen att vårt försvarsväsen kanske kommer att ingripa och kanske rent av försöka skjuta ner er?"

- "Som du vet så är vi inte ute i några onda ärenden, utan snarare tvärtom. Vi måste i första hand bevisa att vi existerar, och först när vi blir accepterade som goda grannar och bröder, då först kan vi stiga ner till marknivån för att ta nästa steg. Jag behöver inte gå in på det nu, du vet ju vad det handlar om. Och skulle det visa sej att vi blir anfallna, så kan de inte skada oss med sina vanliga vapen, och jag tror inte att dom skulle använda kärnvapen mot oss heller, för det skulle bara drabba dem själva till största delen. Så du behöver inte oroas för den sakens skull. Det största problemet blir nog om vi blir accepterade eller ej."

"Det är ett par andra saker som jag skulle fråga dej om", säger jag. "Finns det några av er som är här för jämnan, eller är ni bara här då och då? Och hur ofta är det någon härifrån som väljer att följa med er? Och är det sant som det har stått i vissa tidningar, att ni skulle ha tagit ombord både människor och djur och gjort vissa undersökningar mot deras vilja?"

"På din första fråga kan jag väl svara att det alltid finns några av oss hos er, men det är inte samma personer hela tiden, de blir utbytta efter en tid. Vi har inte varit så länge hos er ännu, men du kommer att märka att det blir fler ju närmare den fastställda tiden för vårt besök kommer. Han som brukar kontakta dej är inte kvar så länge till, han blir utbytt om 6 - 7 månader."

- "Som kontaktar mej, säger du, det är ingen som kontaktar mej. Visserligen träffar jag en man då och då som säger att han kommer från en plats inte så långt härifrån, men som talar med en lite annorlunda brytning och ser lite annorlunda ut också i vissa avseenden, och som dessutom har en viss förmåga att dyka upp och försvinna när man minst anar det. Men nog om det, kan du svara på min andra fråga om hur ofta någon går över till er?"

"Det där har vi pratat om tidigare, men jag kan väl säga att det rör sej nog om några hundratal per år. Och på din tredje fråga kan jag bara säga att det inte är någon som har kommit ombord och blivit utsatt för någon form av undersökning mot sin vilja. Skulle någon påstå något annat så är det fel. De få som har kommit ombord har blivit tillfrågade om vi får ta några enkla prover, och vi har accepterat om de inte har velat. Och det är ingen som blivit tvingad ombord heller, däremot är det flera som fått en känsla av att ha blivit mer eller mindre släpade ombord, och det gäller även dej själv."

"Och vad beträffar djuren, så är det enda levande djur som varit ombord en fågel som skadat en vinge. Vi hjälpte den så att den kunde flyga igen, sedan blev den frisläppt. Du kan förresten vara stolt över dina medmänniskor som arbetar mot djurförsök. Vi tycker det är fegt att ge sej på försvarslösa djur och experimentera med dom utan att dom kan lämna sitt medgivande. Låt era sista djur få leva ett fritt liv! Ni har varken råd eller glädje av att ta död på dom, och vem har gett er rätten att göra det förresten?"

Jag kan inte göra annat än hålla med henne, eftersom jag har precis samma åsikt själv. Till slut frågar jag henne, om jag inte kunde få något konkret bevis av henne för att de verkligen existerar och allt inte bara är inbilning. "Är det för dej själv eller andra som du vill ha bevis för dina upplevelser?" säger hon. "Det bästa beviset har du inom dej själv, du måste tro på dej själv och inte brya dej så mycket om vad andra tror och tänker. Tids nog så skall dom få se att du har rätt!" Vi tar farväl av den stora farkosten och beger oss hem.

Andra besöket på havsbotten (88-09-02)

Efter ett långt uppehåll hör min rymdkvinna Jenny äntligen av sig igen, den här gången skall vi mötas klockan tio på förmiddagen. Jag åker ut till mötesplatsen klockan halv tio och sitter och väntar på att hon ska dyka upp, men hon kommer inte. I stället får jag syn på det här ägget en bit bort mot en udde, så jag reser mej och går dit. När jag är framme så glider en bit av väggen åt sidan och en öppning blir synlig. När jag kommit in i ägget sluts väggen, och jag känner de vanliga vibrationerna. Vi stiger rakt upp, förmodligen otroligt högt, för jag kan se både väst- och östkusten. Så ändrar vi kurs och går söderut, över Holland, Belgien, Frankrike och vidare in över Spanien, där vi svänger en aning västerut mot Atlanten. Efter en liten stund går vi ner på så låg höjd att jag inte kan urskilja något land.

Efter högst en timmes flygning stannar vi plötsligt och går ner mot vattnet, för att stanna strax ovanför vattenytan. Jag ser att min pilot mixtrar med några knappar och en ratt. Piloten, det är min barrätande vän från ett tidigare möte. Så börjar vi röra oss igen, men inte uppåt utan ner i vattnet! Genom väggen ser jag inte mycket annat än skum och bubblor, och det blir allt mörkare. Men så blir det åter ljusare, och vi befinner oss i en (nerifrån belyst?) dalgång, bestående av både mjuka och böljande fält och höga, spetsiga klippor (eller kanske jag skulle säga bergskedjor). Så stannar vi mitt framför en bergvägg, och i väggen finns en jättestor tjock och tung port som öppnar sej genom att glida åt sidan! Efter vad jag kan se så är den av metall, omkring 25 x 25 meter i fyrkant och kanske 5-6 meter tjock. När den är helt öppen, glider vi in i en ofantligt stor grotta - kanske ett par kvadratkilometer stor - med alldeles släta väggar utmed sidorna till 50-100 meters höjd. Ovanför det släta är det skrovliga ytor.

Vi har stannat på en avsats som tycks sträcka sej runt hela grottan, och i grottväggen finns ytterligare portar och dörrar och trappor som leder upp till andra avsatser. Min pilot har lämnat ägget, simmande mot en dörr i berget. Den öppnas, och det syns ett rum innanför. Det kan vara någon form av sluss, och även den stora grottan måste vara byggd så att den går att tömma på vatten. Varför skulle den annars behöva trappor och räcken på och till avsatserna? En annan sak som slår mej är att dom stora portarna är numrerade med helt vanliga siffror. På andra platser jag sett har det bara varit några geometriska tecken, kvadrater, trianglar, cirklar och punkter.



Mellan några av portarna finns några slags tavlor, och på dessa är kartor uppritade. Snett bakom mej är en ingång med siffran 4, jag kan även se en sexa, en sju, en etta och en bit ovanför sjuan en femma. Mellan sexan och fyran hänger en tavla med en kartbild av Europa, Afrika, Nord- och Sydamerika, Grönland och Antarktis. I Atlanten mellan Nordafrika och Florida på kartan finns en stor markering med en röd cirkel, och från denna cirkel går det ut flera röda streck till olika platser på kartan, bl a till Nordsjön och Ishavet. Det streck som går mot Nordsjön är numrerat med en fyra, samma som finns på en port i grottan. Streck nummer fyra slutar i Nordsjön en bit utanför holländska eller tyska kusten, för att där förgrensas i ytterligare fyra streck. Om jag inte minns fel så gick ett till Österrike, ett mot Norge och

Sverige, ett mot England och ett mot Sovjet. För varje streck på kartan tycks det finnas ett nummer som har sin motsvarighet på någon av de mindre portarna i grottans väggar. Om dessa portar leder till någon sorts farleder eller, tunnlar i underjorden eller ut i vattnet, det vet jag inte.

Det måste ha gått någon halvtimme sen min pilot gav sej iväg, men nu kan jag se honom igen komma ut ur en dörr i väggen. Vid sidan av dörren lyser en blå lampa, och strax efter det att han passerat lyser det rött eller gulrött. Jag hör ett ljud, och strax därefter är han inne i ägget. Den stora porten öppnas, men vi åker inte direkt ut ur grottan utan följer gröttväggen inåt. När vi kommit längst in i grottan så får jag se något otroligt, i bergväggen sitter stora fönster, 10-12 meter breda och 5-6 meter höga, och innanför dessa fönster är det liv och rörelse! Det ser ut som någon verkstad av något slag, där finns farkoster, både såna som jag tidigare sett och andra, och där finns mänskliga varelser som arbetar med någonting! När vi passerar det sista fönstret får jag också se något minst lika märkligt, nämligen raketer eller liknande! På en av dem står det USA med stora vita bokstäver och något mera som jag inte uppfattar innan rummet bakom fönstret blir mörkt. Jag börjar genast fundera över det jag sett och försöker få svar av min pilot, men han är mol tyst.

Strax efter är vi ute ur grottan, på väg i dalgången och upp till ytan. Efter någon timma är vi tillbaka vid utgångspunkten hemma i Småland. Hela resan tog väl inte mer än högst tre timmar, grottbesöket inräknat. Väl framme vid stranden skall jag just gå tillbaka till min bil, då jag upptäcker Jenny, min rymdkvinna! Ingen kan väl bli gladare än jag när jag ser vem det är. Vi står och pratar om vad som hänt när jag får en vild idé i skallen. Kan vi inte åka hem till mej och dricka en kopp té? Hon skrattar och frågar om jag vågar det. "Det är klart att dina kläder kanske skulle väcka uppmärksamhet", säger jag, men hon lugnar mej och efter ett tag så sitter vi hemma i vardagsrummet vid en kopp té.

Under samtalet om händelserna i havsgrottan kommer jag in på raketerna jag såg, och då blir hon strax lite allvarligare. "Dom har blivit upphittade på olika platser", säger hon, "och dom kom inte enbart från USA utan från många nationer". Hon säger, att myndigheter i olika länder saknar dom men att dom inte vill tala om det. "Flera av dom här raketerna kunde ha startat ett kärnvapenkrig om vi inte hade tagit hand om dom, mer kan jag tyvärr inte säga till dej."

Efter samtalet om raketerna var hon sej inte riktigt lik längre, hon var inte den glada och pigga Jenny som jag haft att göra med tidigare. Jag har aldrig sett henne så allvarlig och ledsen som hon var nu. "Du skall inte lita för mycket på vissa nationers löften och fina tal om nedrustning, jag kan tala om för dej att det har aldrig rustats så mycket på er jord som nu". säger hon. "Det som dom håller på med nu, det är förberedelser för ett krig som kommer att utplåna er alla. Du måste tro mej Ante, sextio procent talar för att det blir så, och det ökar med någon procent varje år som ingenting radikalt görs."

Vi fortsätter med att prata om andra saker, och det slutar med att vi ger oss av till stranden. Sedan vi pratat en lång stund blir hon hämtad på samma sätt som tidigare och jag återvänder hem. Men så mycket är säkert som att jag aldrig kommer att kunna sluta att tänka på Jenny, min fantastiska rymdkvinna och hennes vänner från därute någonstans!

Förnyad kontakt (89-03-30)

Det har nu gått flera månader sedan mitt förra möte med de här personerna, så jag hade väl nästan gett upp hoppet om att få träffa dom igen. Men på eftermiddagen den 29 mars ringer telefonen och jag lyfter luren. En röst som snarare tycks befinna sej inuti mitt huvud än i andra ändan av telefonlinjen säger att vi skall mötas kl 21 följande kväll! Jag lägger på luren och säger till min övriga familj att det tydligen var en felringning.

Följande dag kl 20.45 ger jag mej iväg till vad jag tror är mötesplatsen. Denna gången har jag med mej en minikamera och en del frågor som jag hoppas få svar på. Jag kommer fram, parkerar bilen och går ner mot sjön. Jag ser att det står någon på udden till vänster, c:a 50 meter bort. Jag står kvar och tittar mot personen. Han har redan börjat att gå emot mej, när jag hör ett ljud bakom mej. Där står en sån där "granrisätare" som jag brukar kalla dom, och när han från udden kommer närmare ser jag att han är av samma sort. Ingen farkost syns till.

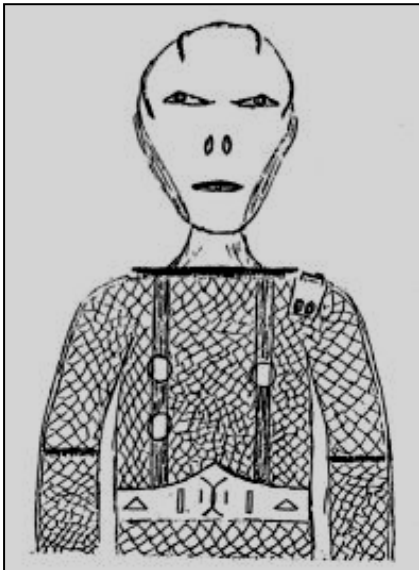

Vi går och sätter oss på en uppdragen träbrygga. Det är lite gråkallt och dom förstår nog det, för en av dom tar fram en fyrkantig ask ur en låda som han har med sej, en ask som visar sej vara någon kombination av värmekälla och lampa. Den värmer skönt och lyser med ett behagligt sken. Jag säger att det måste väl synas till vägen och husen, men han förklarar att det inte syns. För att övertyga mej går vi ett stycke bort från platsen, och ljuset blir svagare ju längre vi går för att helt försvinna efter 40-50 meter. Det är ett mycket egendomligt ljus, mattare än skenet från en vanlig lampa. Han säger att det är en kollampa, som drivs av skifferkol och magnesium och tänds av en magnet.

När vi sitter runt lampan, ser jag hur de verkligen ser ut. Dom är c:a 150-160 cm långa, ganska klen byggda, med ett päronformat huvud, en halv gång större än vårt. De är ljusare i hyn, har inget hår uppe på skallen, däremot något tunt, mörkblont, polisongliknande hår från de små och platta öronen ner till hakan. De har smala läppar, en liten antydning till näsa och ganska stora ögon.

På hjässan ligger fyra smala metallskenor, fästa på en ring i nacken mellan öronen. Två av metallskenor går ner mot pannan och två vid sidan av ögonen. Han har en åtsittande overall som ser ut att bestå av c:a 2 cm stora metaliplattor. Overallen är heltäckande, den går ända ner under fotsulorna men slutar vid handleden, där någon sorts vantar tar vid. Han har också ett svart bälte - troligen av metall - med några symboliska tecken. Där finns två vita trianglar som lyser svagt, två stående rektanglar med ett rosa sken som varierar i styrka, och en symbol bestående av två varandra korsande cirkelsegment mellan två lodräta streck. Den ena lodräta rektangeln reagerar när jag talar med honom och liksom följer min röst. Från bältet går två skenor över bröstet upp till en metallring som han har runt halsen, och på skenor sitter tre vita runda plattor, två på hans högra sida och en på hans vänstra. På hans vänstra axel sitter en liten dosa med två knappar och något som ser ut som en stickkontakt.

Bägge personerna är lika varandra, bortsett från att den andra har en väska eller låda som hänger på sidan och något som liknar en stämgafläpp. Jag frågar vad som skall hända nu och varför dom tog kontakt. "Vi vill veta om du fortfarande är intresserad av att hålla ditt löfte till oss som kontaktperson. Om så är fallet så skall ni alla få den information som fordras för att kunna upprätthålla kontakten med oss och de andra." Jag svarar ja på deras fråga och undrar i

min tur om de kan säga varifrån de kommer. "Vi kommer mycket långt härifrån, men ändå från en plats i samma system som jorden ingår i. Vi har stationer på nära håll, bl a på jorden på tre olika platser. Du har varit på två av dem, nere i haven, den tredje platsen ligger på jordytan, men dold för att ej upptäckas av er. Den på jordytan är den äldsta. Sen har vi ytterligare sex stationer på olika planeter, men jag kan inte säga vilka."

- "Ligger dessa planeter långt bort från jorden?"

- "C:a två dygns resa."

- "Jag har ju varit på er hemplanet, den verkar ju inte vara så långt borta."

- "Du har aldrig varit på vår egentliga hemplanet, utan bara på ett par av våra stationer. Men vi är där många år i taget, så på sätt och vis har du ändå varit hemma hos oss."

Jag frågar vidare hur de kan förflytta sina farkoster så tyst och snabbt och ibland mer eller mindre osynligt, och om deras farkoster också drivs med kol och metall som den här konstiga lampan. De svarar att skifferkolet och magnesiumet ingår, fast det är en lång och kostsam procedur att omvandla det till bränsle. Men när det väl är gjort så räcker det i gengäld mellan ett och tre år. För att ladda dessa batterier går det åt väldiga mängder elektricitet. När jag frågar hur stora batterierna är, tar han ur sin låda fram en mindre låda, c:a 1 dm³ stor. Han säger att jag med den skulle kunna köra bil så länge, att bilen skulle hinna bli utsliten flera gånger om innan batteriet är till hälften urladdat. Han kan även reglera styrkan på skenet från lampan som står framför oss.

Jag frågar om det blir några avfallsprodukter vid tillverkning eller användning. "Det bildas en gas som för oss är ofarlig, men tyvärr har det hänt att en del av er som varit i kontakt med oss har blivit sjuka och i några fall avlidit. Vi håller på med arbetet att göra det ofarligt även för er, men innan det är klart kan vi inte dela med oss av den kunskapen. Jag frågar varför inte jag har blivit sjuk, när jag tydligen har varit utsatt för det vid flera tillfällen. "Du har fått ett så kallat motgift, som även det är kostsamt och tidskrävande att framställa. Den grå vätskan som du druckit av innehöll detta motgift."

På min fråga om jag inte kan få ta ett fotografi av dem innan vi skiljs åt svarar han att vi inte är riktigt mogna för det ännu, men jag skall få göra det längre fram. Jag undrar om jag kan få känna på dräkten han har på sig? "Var så god!" säger han, tittar på sin kompis och ler lite lurigt. Innan jag sätter pekfingret på hans dräkt ser jag att en av trianglarna i bältet börjar blinka, intensivare ju närmare fingret kommer, och vid beröringen bränns det så att svedan får mig att skrika till och dra tillbaka fingret. Jag får känna en gång till, och då känns det normalt, så de kan tydligen blixtnabbt reglera temperaturen i dräkten. Jag får veta att den är gjord av en sorts metallfibrer.

Jag säger att jag funderat över hur de kan vara under vattnet utan någon speciell dykardräkt. "Vår dräkt är mycket speciell", säger han, "med hjälp av den kan vi skapa ett osynligt energifält runt omkring oss som stöter undan vattnet för en kort stund". Han tar sig mot axeln där den lilla dosan sitter, sen går han mot mej. När han är på en halvmeters avstånd, så känns det som om en osynlig vägg trycker mej åt sidan!

När det är dags för oss att skiljas, gör han en rörelse över bältet, och efter en stund lyfter han från marken (!), strax följd av den andre. Jag ser dom 15-20 meter upp, sedan är dom borta! Halvvägs hemåt i bilen får jag syn på ett ljus över vägen, det blinkar till ett par gånger och så är det borta. Det måste ha varit dom.

Det senaste mötet (89-07-29)

Det är ett tag sedan vi träffats, men nu har det hänt igen. Jag kontaktades, men inte på det vanliga sättet. Jag var på väg in till byn på cykel, när jag mitt för polis och brandstationen möter en för mig okänd, gående mansperson, som vinkar åt mej att stanna. Jag undrar vad han vill, han säger bara tre ord: "Mötesplatsen i kväll!" Han korsar gatan och går in mellan husen. När jag har hämtat mej, är han redan försvunnen.

Dagen går, jag åker till mötesplatsen och sätter mej ner och väntar. Efter 10-15 minuter kommer två personer fram till mej, han jag såg förut samt Jenny! Dom slår sej ner på bryggan mitt emot mej, och jag får reda på att det inte skall bli så långvarigt. Jag får också veta, att mannen är en av dom utplacerad observatör, och att det finns tusentals andra som utplacerats i samma syfte.

Vi pratar lite om mej personligen, om min blivande bok och om eventuella reaktioner från min familj och mina vänner. Efter samtalet om mej och mitt reser mannen sej och går en bit bort och sätter sej. När jag tittar åt hans håll, så har ytterligare en person dykt upp. Dom reser sej och går utmed stranden, för att sedan försvinna bakom några buskar och träd. Vem den andre var får jag inte reda på.

När jag frågar Jenny om anledningen till detta mötet, säger hon att det är mest tråkiga och negativa saker som hon skall prata med mej om, men även en del positiva. Hon säger att jag skall vara på min vakt, för nu har det börjat hända saker på olika håll i världen, och alla tyder de på samma sak. Det blir antagligen ett krig, som kommer att drabba stora delar av jordens befolkning! "Det kommer att bli så förödande, att ni förmodligen drabbas av en våg av sjukdomar som ni inte kan råda bot på. Det är inte vanliga strålningsskador utan något helt annat."

Hon är inte vidare villig att berätta vad det handlar om men gör det till slut. Hon talar om delefernas utplåning av sej själva, med oss blir det likadant. "De skador som kommer av denna strålning som vi kallar returstrålning är den värsta och för er helt okända effekten. Det vanliga är att benstomme, tänder och naglar mer eller mindre blir till ett fint pulver. Det kan ta flera år efter det att någon fått strålningen, men det kan också gå på några sekunder. Kroppen för övrigt förblir intakt."

Jag frågar henne hur man upptäcker och botar en sådan skada. "Du upptäcker det inte förrän det är för sent. När du väl har fått det så finns ingen återvändo." Hon frågar mej om jag har haft tandvärk någon gång, riktig värk? "Tänk dej en sådan värk i alla tänder och i fingrar och tånaglar! Lägg sen till värk i samtliga ben i din kropp och tänk att detta kan fortgå i flera år. Har du tur kan det hela vara över på någon dag eller sekund. Du kan sitta på en stol eller vara ute och promenera, när helt utan förvarning benen i din kropp går upp i rök. Du bara faller ihop som en oformlig massa, och strax efteråt är du död! Tänk dej att du själv går på gatan och möter någon som bara blir en köttög framför dina ögon, eller att du kommer hem och finner de dina som dallrande högar på golvet!"

"Jag kan säga dej, att det verkligen blir på det sättet, om kriget bryter ut, även om era läkare och vetenskapsmän inte tror det. Men hälsa dom från mej, att dom kommer att upptäcka både detta och mycket annat vid ett eventuellt krig!"

"Som jag sa, finns det inget botemedel när du väl är drabbad, men det går att förebygga på ett mycket enkelt sätt. Jag skall ge dej ett recept på en mycket god och ovanlig dryck, som är det

för oss enda kända botemedlet. Egentligen behöver jag inte tala om detta för dej, för du vet ju din plats i sammanhanget." Jag förstår inte riktigt vad hon menar med det sista, trots att jag har hört det flera gånger förut, och inte heller kommer jag mej för att fråga. Både det och mycket annat som jag hade planerat att ställa frågor om är som bortblåst.

Detta var tydligen det negativa som hon hade att säga. I fortsättningen rör sig samtalet till stor del om mej som privatperson, men jag får reda på att dom inom en treårsperiod tänker kontakta ytterligare ett antal personer av bägge könen. Jag undrar om dom också skall få besöka deras hemplanet, men får till svar att ingen av oss har egentligen varit där. Vi har endast sett en del baser som dom använder. Deras verkliga hem ligger så långt ut, att det tar flera år att komma dit.

Som vanligt glömmer jag att fråga var deras hem och baser ligger, och samtalet glider över till småprat om lite av varje, bl a om den här boken som vi skall ge ut. Så är det dags att skiljas igen. Det sista hon säger är: "Hälsa Sune, han är inte så dum!"

Vi tar farväl för denna gången, men jag väntar redan på nästa!

* * *

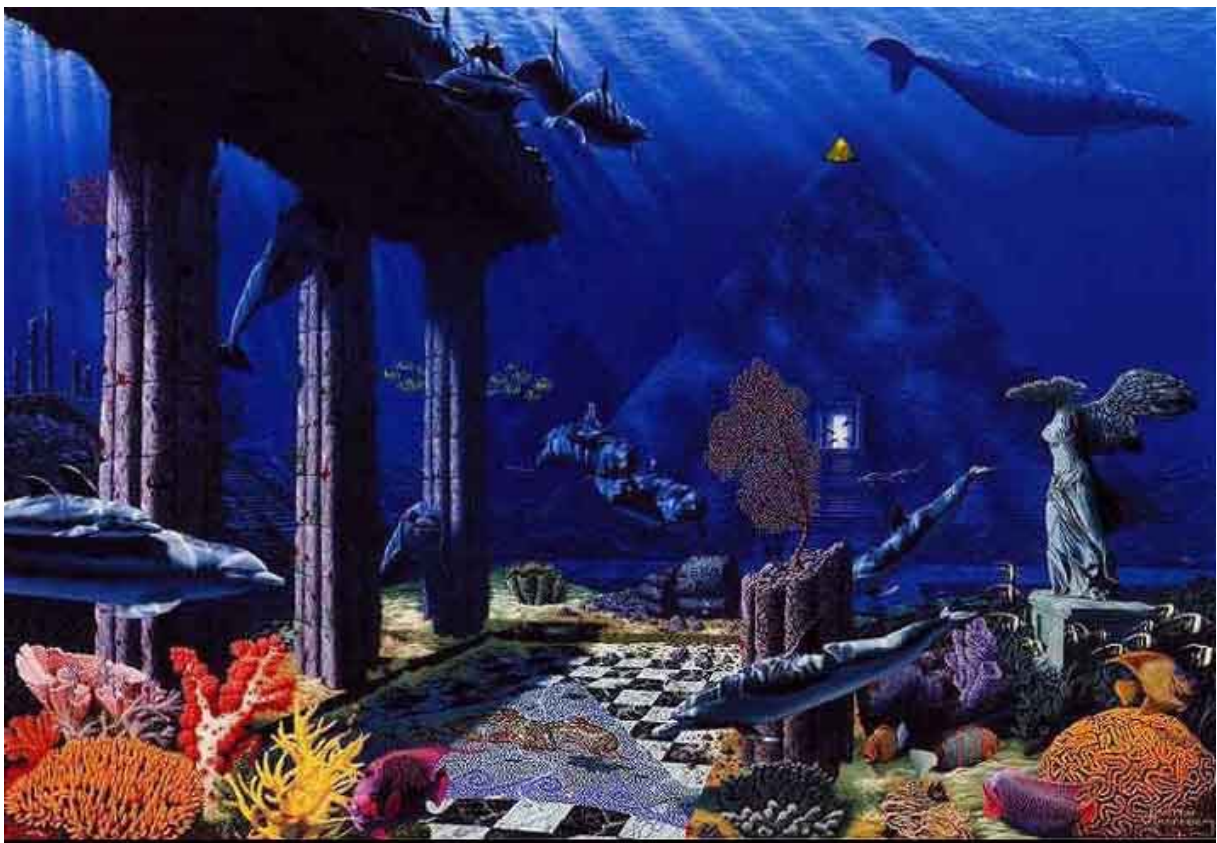

[Kunsthilde: Andrew Annenberg](#)